

MANUAL DE UTILIZARE

1793

DETECTOR RADAR/LASER



WHISTLER

ENHANCED DRIVING TOOLS

INTRODUCERE

Stimate utilizator al produselor Whistler,

Tehnologia a suferit schimbări majore în ultimii 30 de ani, iar firma Whistler s-a adaptat acestor schimbări de stil. Modelul 1793 a fost proiectat folosind toate cunoștințele tehnice dobândite în cei 30 de ani de experiență în domeniu ai firmei Whistler. Firma Whistler a început de la un circuit de detecție în toate benzile, (All Band™) la care a adăugat funcții din ce în ce mai sofisticate, ca de exemplu:

- **Posibilitatea înregistrării mesajelor vocale** de maxim 90 de secunde
- **Busolă digitală** - indică punctele cardinale și direcția, având gradații din 5 în 5 grade.
- **Sistemul Real Voice®** - vă permite să vă mențineți privirea la drum.
- **Noul sistem SWS™ (Safety Warning System)** care vă anunță evenimentele ce pot apărea pe șosea și tehnologia Stay Alert™ care vă ajută să vă mențineți starea de atenție în călătoriile lungi fără companie.
- **Sistemul de economisire și supraveghere a bateriei vehiculului** - economizorul oprește detectorul în cazul în care d-voastră ați uitat, iar sistemul de supraveghere afișează din când în când tensiunea bateriei vehiculului.

Cu toate că modelul 1793 este înzestrat cu toate funcțiile, el este ușor de utilizat. Pentru a putea utiliza unitatea la capacitate maximă, vă recomandăm să citiți în întregime acest manual de utilizare.

Notă: Busola trebuie calibrată înainte de a fi utilizată! Vezi capitolul "Calibrarea busolei".

Bucurați-vă de Whistler 1790 SE și conduceți cu atenție

Cu stimă,

WHISTLER GROUP

Capitol	Pagina
Funcțiile detectorului	3 - 5
Instalare	6 - 9
<ul style="list-style-type: none"> ● Instrucțiuni de montaj ● Montajul pe bord / pe parbriz / pe parasolar ● Conectarea la alimentare și înlocuirea siguranței ● Calibrarea busolei 	
Funcționarea	10 - 17
<ul style="list-style-type: none"> ● Pornirea și autotestarea ● Sistemul "Real Voice™" integrat ● Memorare / confirmare prin semnale sonore ● Reglarea nivelului audio ● Modul busolă ● Modul silențios / silențios automat ● Modul "City" ● Modul "luminos / întunecat" ● Activarea / dezactivarea modului de detecție a sistemului VG-2 ● "Stay Alert™" ● Modul de selecție a opțiunilor ● Modul de înregistrare ● Modul de învățare a mesajelor "Memo" ● Modul de economisire a bateriei vehiculului ● Modul de supraveghere a bateriei vehiculului 	
Avertizări radar, laser și VG-2	18 - 22
<ul style="list-style-type: none"> ● Avertizări radar ● Pulse protection® ● Avertizări radar de siguranță audio / vizuale ● Avertizări laser audio / vizuale ● Prioritate la avertizare ● Resetarea funcțiilor ● Întreținerea 	
Ghid de depanare	23
Sunt legale detectoarele de radar?	24
Tehnologii de măsurare a vitezei	25 - 26
<ul style="list-style-type: none"> ● Sisteme radar ● Sisteme laser ● Alte sisteme de măsurare a vitezei ● Detectoarele de detectoare de radar 	
Informații despre garanție	27 - 29
Specificații	30
Accesorii	31

Whistler 1793



Design-ul ergonomic și practic al detectoarelor Whistler oferă un nou nivel de confort în utilizare. Dintre funcțiile speciale amintim:

1. Butonul de demontare din suport - oferă posibilitatea demontării ușoare a detectorului din suport.

2. Mufa de alimentare - oferă posibilitatea conectării cablului de alimentare la detector.

3. Difuzorul - furnizează avertizări audio și "Real voice™" pentru benzile radar X, K și Ka, radar de siguranță și VG-2.

4. Butonul de alimentare / luminos / întunecat - pornește / oprește unitatea și activează modul "luminos / întunecat" (apăsați și mențineți apăsat timp de 2 secunde).

5. Butoane pentru mărirea / reducerea volumului - reglează volumul mărirându-l sau reducându-l. Apăsând ambele butoane intrați în modul de calibrare a busolei. În modul de înregistrare puteți selecta unul dintre cele 9 mesaje.

FUNCȚIILE WHISTLER

6. Afișajul cu vizibilitate mare - furnizează confirmări vizuale distincte ale semnalelor detectate, ale intensității lor și indică modurile de funcționare active.

7. Butonul silențios / meniu - apăsând butonul "silențios" înaintea detectării unui semnal, se activează modul silențios automat care reduce nivelul avertizării audio după ce are loc avertizarea inițială. Apăsând butonul "silențios" în timpul detectării unui semnal radar / laser, avertizările audio sunt anulate, utilizatorul fiind informat numai prin avertizări vizuale. Dacă apăsați și mențineți apăsat butonul timp de 2 secunde, veți intra în modul de selecție a opțiunilor (vezi pagina 16).

8. Butonul "City / City 1 / City 2" - reduce posibilitatea apariției alarmelor false, lucru care se întâmplă cu precădere în oraș.

10. Antena laser (din spate) - un ghid de unde optice integrat oferă detecta semnalelor laser transmise din spate.

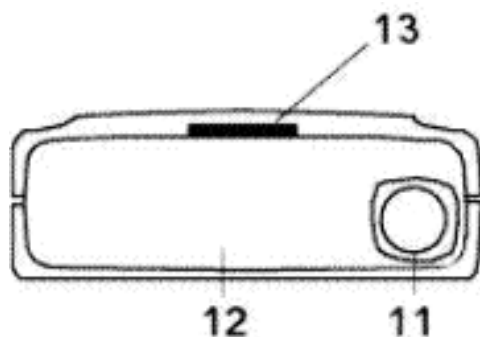

11. Antena laser (din față) - lentilele optice oferă o sensibilitate sporită pentru detectarea laserului.

12. Antena radar - este o antenă compactă, foarte eficientă care recepționează semnale radar.

13. Fanta suportului de montare - în fantă se fixează suportul de montare.

FUNCȚIILE WHISTLER

Accesorii

Accesoriile incluse sunt funcționale și ușor de utilizat.

Cablul de alimentare - se conectează la mufa de alimentare a aparatului și la mufa de brichetă.

Suportul de parbriz - permite montarea aparatului pe parbrizul vehiculului.

Arici de fixare - asigură fixarea aparatului pe bord.

INSTALARE

Instrucțiuni de montaj

- Montați aparatul cât mai jos și mai drept posibil (în plan orizontal) în centrul parbrizului. **Unitatea trebuie să fie orizontală pentru ca busola să funcționeze corect.**
- Nu montați unitatea în spatele ștergătoarelor, ornamentelor sau parasolarelor, etc. Acestea conțin suprafețe metalice care pot afecta negativ detectarea semnalelor radar și laser și pot reduce timpul de avertizare. (Geamurile fumurii obișnuite nu afectează recepția.)
- Unele parbrize au un strat (Instaclear™ sau Electriclear™) care afectează semnalele radar. Consultați distribuitorul sau manualul de utilizare al vehiculului pentru a afla dacă parbrizul d-voastră are un astfel de strat.
- Evitați montarea unității în contact direct cu parbrizul.
- Pentru a reduce posibilitatea furtului, ascundeți aparatul atunci când nu-l folosiți.

Montarea pe parbriz

- Montați cele două ventuze și amortizorul de cauciuc pe suport, introducându-le în găurile acestuia.
- Apăsați ventuzele pe parbriz în locul ales.

IMPORTANT! Unele vehicule mai noi au un strat de siguranță din plastic pe partea interioară a parbrizului. Este posibil ca ventuzele să lase semne permanente pe astfel de parbrize. Pentru a afla dacă vehiculul d-voastră are astfel de parbrize, citiți manualul de utilizare sau întrebați distribuitorul d-voastră. Este recomandat să nu lăsați suportul cu ventuze în lumina directă a soarelui. Dacă faceți acest lucru, scoaterea detectorului poate duce la formarea de umflături pe bord.

INSTALARE

- Împingeți detectorul pe șină până când se fixează la locul său.
- Dacă este necesar, unitatea poate fi înclinată prin îndoirea suportului de pe parbriz. Apăsați butonul de demontare a suportului și scoateți detectorul înainte de a înclina suportul.

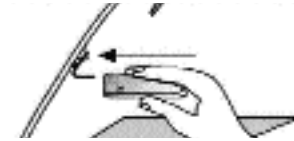

Montarea în bord

- Asigurați-vă că suprafața pe care ați ales-o pentru montare este relativ dreaptă, curată și uscată. Curățați cu alcool izopropilic, dacă este necesar, pentru a înlătura ceara sau polish-ul.
- Separați ariciul de fixare. Înlăturați folia protectoare de pe fiecare bandă și plasați o bandă pe bord și una pe partea de jos a unității, având grijă **să nu acoperiți seria aparatului.**

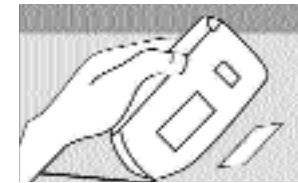

Aveți grijă să nu lipiți banda adezivă peste numărul de serie ale unității. Dacă banda adezivă este îndepărtată, numărul de serie poate fi smuls de pe unitate. Unitățile fără număr de serie nu beneficiază de garanție.

INSTALARE

Montare pe parasolar (accesoriu opțional)

- Introduceți suportul pentru parasolar în fanta de fixare a aparatului.
- Fixați suportul pe parasolar asigurându-vă că aparatul este orizontal și nu are recepția obturată.

Legătura la alimentare

- Introduceți capătul mic al cablului de alimentare în mufa de alimentare a aparatului.
- Introduceți capătul mare al cablului de alimentare în locul brichetei vehiculului.

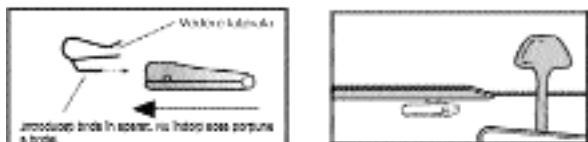

Înlocuirea siguranței

Socul pentru brichetă este dotat cu o siguranță de 2 Amperi localizată în spatele vârfului argintiu. Pentru a înlocui siguranța, desurubați cu grijă capătul suportului pentru brichetă. (IMPORTANT! Desurubați încet. Vârful conține un arc care poate sări în timpul dezasamblării.) Introduceți noua siguranță împreună cu arcul și înșurubați-o pe vârful.

Cu timpul, șurubul se poate desface; strângeți-l ori de câte ori este nevoie.

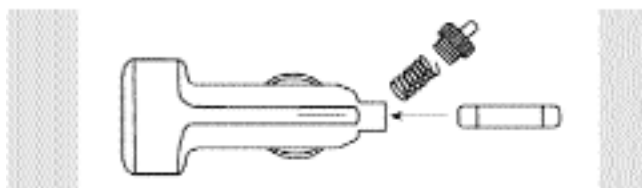

INSTALARE

Calibrarea busolei

Aparatul trebuie calibrat astfel încât busola să furnizeze date corecte. Pentru a calibra unitatea, urmați procedura de mai jos:

1. Montați aparatul perfect orizontal în centrul parbrizului vehiculului în care aceasta va fi folosit. Aveți grijă să nu existe surse magnetice în apropierea lui (ca de exemplu, un difuzor).
2. Alegeți un loc larg (o parcare sau un câmp) unde nu există linii de înaltă tensiune.
3. În timp ce vehiculul stă pe loc, apăsați simultan ambele butoane de volum până când unitatea afișază următorul mesaj:

CAL MODE

4. Conduceți vehiculul încet, descriind două cercuri complete. Dacă operația de calibrare nu se încheie automat, apăsați simultan ambele butoane pentru volum pentru a termina calibrarea. Unitatea va emite două sunete scurte și va afișa următoarele:

CAL DONE
↓
NE 45°

Afișare puncte cardinale și direcția de mers

Notă: Dacă schimbați locul de montare al unității (de exemplu, de pe parasolar pe parbriz sau pe bord) sau dacă mutați unitatea în alt vehicul, trebuie să calibrați din nou busola.

FUNȚIONARE

Pornirea și autotestarea

De fiecare dată când detectorul Whistler este pornit, o secvență automată de autotestare confirmă faptul că difuzorul și afișajul vizual sunt funcționale.

- Apăsați butonul  (alimentare) sau alimentați unitatea. Aceasta va afișa următoarele:

```
WHISTLER
|
(X) [|||||] 9
|
(K) [|||||] 9
|
(Ka) [|||||] 9
|
(LASER) [||||]
|
(SR ON)
|
(VGZ OFF)
|
(B SVR ON)
|
(HIGHWAY)
|
(NWR STBY)
```

Sistemul integrat "Real voice™"

Când este selectată această opțiune, va fi folosită o voce apropiată de cea umană pentru următoarele mesaje:

1. Identificarea benzii.
 2. Mesaje legate de SWS™ (sistemul de conducere în siguranță).
- Notă: În anumite cazuri, mesajele vocale nu sunt aceleași cu mesajele text.
3. Selectarea funcțiilor.



FUNȚIONARE

Memorare / confirmare prin semnale sonore

Toate funcțiile selectate (cu excepția "Stay Alert" și a modului silențios) sunt memorate. De fiecare dată când este apăsat un buton, un semnal sonor confirmă activarea funcției, iar două semnale sonore confirmă dezactivarea funcției.

Reglarea volumului audio

Volumul audio poate fi reglat în 9 pași: de la (0) pentru modul silențios până la (8) pentru volumul cel mai puternic.

- Apăsați butonul  pentru creșterea volumului audio.
- Apăsați butonul  pentru reducerea volumului audio.

În momentul în care reglați volumul, unitatea va afișa volumul selectat și îl va confirma prin semnale sonore. De exemplu:

```
(VOL 0) (VOL) [|||||] 8
```

Modul "busolă"

Detectorul 1793 este programat din fabrică în modul "combo". Modul "combo" presupune faptul că unitatea furnizează informații de la busolă și detectează concomitent și semnalele radar / laser. Unitatea poate fi programată să funcționeze în modul "radar" (detectarea tuturor benzilor poliției și a semnalelor laser; fără informații de la busolă) sau în modul "busolă" (fără detectarea semnalelor radar și laser) folosind "Modul de selectare a opțiunilor" (pagina 16) sau butonul "Mod". Notă: Unitatea trebuie calibrată pentru ca busola să furnizeze informații corecte. Vezi capitolul "Calibrarea busolei" de la pagina 9.

FUNȚIONARE

Modul silențios automat

Modul silențios automat reduce volumul audio la nivelul (1), la aproximativ 5 secunde după detectarea unui semnal radar sau radar de siguranță. Orice avertizare referitoare la un nou semnal apărută în următoarele 20 de secunde se va auzi foarte încet. Această funcție nu va afecta avertizările la semnale laser sau VG-2 (detectoare pentru detectoarele de radar).

- Apăsați butonul "silențios / meniu" (înainte de detectarea unui semnal) pentru a activa modul silențios. Unitatea va afișa următoarele mesaje:



- După activarea modului silențios, puteți anula avertizarea audio prin apăsarea butonului "silențios".
- Apăsați butonul "silențios" (într-un moment în care unitatea nu emite avertizări) pentru a anula modul silențios automat.

Modul silențios

Modul silențios anulează semnalele audio pentru orice avertizare ce apare în următoarele 20 de secunde. După 20 de secunde, vor fi emise 2 semnale sonore pentru fiecare avertizare.

- Apăsați butonul "silențios" pentru a anula avertizările sonore.
- Apăsați butonul "silențios" a doua oară în timpul unei avertizări pentru a reveni la avertizările sonore standard sau opriți și apoi porniți unitatea.

FUNȚIONARE

Modul "City" / "City 1" / "City 2"

Modul "City" cu 3 faze a fost proiectat pentru a reduce posibilitatea apariției avertizărilor false generate de dispozitive care funcționează pe aceeași frecvență ca și radarele poliției. Aceste dispozitive folosesc în general banda X.

- Apăsați butonul "City" pentru a activa modul "City". Unitatea va afișa următorul mesaj:

CITY

- Apăsând butonul "City" a doua oară, se va activa modul "City 1". Unitatea va afișa următorul mesaj:

CITY 1

- Apăsând butonul "City" a treia oară, se va activa modul "City 2". Unitatea va afișa următorul mesaj:

CITY 2

- Apăsând butonul "City" a patra oară, veți anula modurile "City", "City 1" și "City 2". Unitatea va afișa următorul mesaj:

HIGHWAY

În modul "City", semnalele slabe radar de viteză / de siguranță vor fi anunțate prin două semnale sonore, după care unitatea va rămâne tăcută dacă semnalul detectat nu devine foarte puternic. Dacă puterea semnalului crește, unitatea emite încă două semnale sonore. În modul "City 1" este redusă numai sensibilitatea la semnalele în banda X. În modul "City 2" nu sunt detectate semnalele în banda X. **ATENȚIE:** Atunci când selectați acest mod, se poate întâmpla ca în unele orașe mici să fie folosite radare în banda X.

Dacă modul silențios automat este activat în timp ce modurile "City 1" sau "City 2" sunt active și unitatea recepționează un semnal radar puternic, aceasta îndeplinește funcția silențioasă automată. Modurile "City" nu modifică avertizarea sonoră pentru semnalele laser și VG-2.

FUNCȚIONARE

Modul "luminos / întunecat"

Modul "luminos / întunecat" reduce intensitatea iluminării afișajului.

- Mențineți apăsat butonul  (alimentare) timp de 2 secunde pentru a reduce intensitatea iluminării afișajului la poziția "slab". Unitatea va afișa:

DIM

- Apăsând încă o dată și menținând apăsat butonul  timp de 2 secunde veți activa modul "întunecat". Unitatea va afișa:

DARK

Puteți activa modul "luminos" sau "întunecat" în timpul unei avertizări. În modul "întunecat", afișajul se întunecă în momentul în care detectează un semnal și rămâne așa timp de 20 de secunde, revenind apoi la modul "luminos".

- Apăsând a treia oară și menținând apăsat butonul  timp de 2 secunde veți reveni la modul de iluminare normală a afișajului.

Activarea / dezactivarea sistemului VG-2

Pentru a activa această funcție, vezi "Modul de selectare a opțiunilor".



FUNCȚIONARE

Funcția "Stay Alert™"

Această funcție a fost proiectată pentru a testa atenția șoferului. Pentru a activa această funcție (atunci când unitatea nu emite avertizări):

- Apăsați și mențineți apăsat butonul "City" timp de aproximativ 2 secunde. Eliberați butonul imediat după sau în timpul emiterii avertizării. Unitatea va afișa următorul mesaj:

(RU ALERT)

La fiecare 30-60 de secunde se vor auzi 2 semnale sonore; pentru a dovedi că este treaz, șoferul trebuie să apese unul din butoanele  și  (pentru volum), "City" sau  (silențios). Dacă butonul este apăsat într-un interval de 3-5 secunde, ciclul se va relua.



Dacă în intervalul de 3-5 secunde nu este apăsat nici un buton, alarma va suna, iar unitatea va afișa următorul mesaj:























(GET REST)

- Apăsați butonul  (alimentare) pentru a părăsi această funcție.

ATENȚIE! Această funcție nu poate înlocui odihna șoferului. Nu trebuie să conduceți dacă vă simțiți obosit. Dacă aveți de parcurs un drum lung trebuie să faceți pauze dese. Dacă vă bazați exclusiv pe această funcție s-ar putea să suferiți accidente. **NU CONDUCEȚI NICIODATĂ VEHICULUL CÂND VA SIMȚIȚI OBOSIT.**

Modul de selectare a opțiunilor

Accesarea modului de selectare a opțiunilor vă permite să personalizați anumite opțiuni, ca de exemplu: selectare tonuri, selectare busolă, secvența simplificată de alimentare și modul VG-2. Atunci când selectați opțiuni, trebuie să apăsați butonul ,  sau  într-un interval de 20 de secunde; în caz contrar, unitatea va părăsi modul de selectare a opțiunilor. Pentru a intra în modul de selectare a opțiunilor:

Apăsati butonul  (silentios)	*Mesaj afișat	Pentru a modifica	Opțiune
Timpe de 2 secunde	COMBO	 = activat  =deactivat	Combo=radar și busolă; Radar=fără busolă; Busolă=fără radar
A doua oară	TONE 3	 = activat  =deactivat	Tonurile 1, 2 sau 3 (3 tonuri diferite pentru semnalele în bandă X, K și Ka)
A treia oară	TEST YES	 = activat  =deactivat	Tonuri X, K, Ka audio Un semnal sonor la alimentare
A patra oară	VG-2 OFF	 = activat  =deactivat	Activează VG-2 Dezactivează VG-2
A cincea oară	SAFETY ON	 = activat  =deactivat	Activează radarul de siguranță Dezactivează radarul de siguranță
A șasea oară	VOICE ON	 = activat  =deactivat	Activează sistemul "Real Voice" Dezactivează sistemul "Real Voice"
A șaptea oară	B SVR ON	 = activat  =deactivat	Activează economizorul de baterie Dezactivează economizorul de baterie
A opta oară	X YES	 = activat  =deactivat	Activează detecția semnalelor în bandă X Dezactivează detecția semnalelor în bandă X
A noua oară	K YES	 = activat  =deactivat	Activează detecția semnalelor în bandă K Dezactivează detecția semnalelor în bandă K
A zecea oară	Ka YES	 = activat  =deactivat	Activează detecția semnalelor în bandă Ka Dezactivează detecția semnalelor în bandă Ka
A unsprezecea oară	LASER YES	 = activat  =deactivat	Activează detecția semnalelor laser Dezactivează detecția semnalelor laser

* Setare implicită

Pentru a părăsi modul de selectare a opțiunilor, apăsați butonul  în orice moment.

Modul de învățare

Furnizează avertizări simulate pentru fiecare tip de semnal.

- Apăsați simultan butoanele City și  (silentios). Unitatea va afișa următorul mesaj:

TEACH

Modul silențios poate fi accesat în timp ce modul de învățare este activat.

- Pentru a ieși din modul de învățare, apăsați butonul  (alimentare / play).

Modul de înregistrare

Puteți înregistra maxim nouă mesaje distincte a căror durată să totalizeze maxim 90 de secunde, un singur mesaj de 90 de secunde sau orice altă combinație intermediară.

IMPORTANT! Unitatea nu detectează semnale radar sau laser în timp ce înregistrează sau redă un mesaj.

ATENȚIE! Modul de înregistrare nu trebuie folosit în timp ce conduceți nu trebuie să folosiți nici un dispozitiv care vă distrage atenția de la drum.

Pentru a înregistra sau reda un mesaj (modul de înregistrare):

- Apăsați scurt butonul "Memo". Unitatea va emite un semnal sonor; sunteți acum în modul de înregistrare. Unitatea va afișa următoarele:

PLAY
↓
RECORD
↓
MEMO

FUNCȚIONARE



- Apăsați scurt butonul  (silențios / înregistrare) pentru a începe înregistrarea. Notă: Înregistrarea începe de îndată ce este eliberat butonul. Unitatea va afișa:

REC1 8

REC=înregistrare, 1=numărul mesajului înregistrat, 8=timpul rămas

Dacă timpul de înregistrare expiră pentru un mesaj, unitatea va trece automat la următorul. Apăsați scurt butonul  (silențios / înregistrare) din nou pentru a opri înregistrarea. Unitatea va înceta să înregistreze după ce se termină și mesajul nr.9.

Pentru a reda un mesaj:

- Intrați în modul de înregistrare și apăsați butonul  (alimentare / play) pentru a asculta mesajele înregistrate.
- Pentru a asculta un mesaj selectat, apăsați butonul  (sporire volum) sau butonul  (reducere volum) până când mesajul dorit apare pe afișaj. Unitatea va afișa:



PLY1 8

PLY=play, 1= numărul mesajului, 8=timpul rămas

- Apăsați butonul  (alimentare / play).

Mesajele sunt păstrate în memorie și nu vor fi șterse dacă resetați funcțiile unității. Vezi capitolul "Resetarea funcțiilor" din acest manual

Pentru a șterge un mesaj:

- Intrați în modul de înregistrare și apăsați butonul  (sporire volum) sau butonul  (reducere volum) până când mesajul dorit apare pe afișaj.
- Apăsați butonul  (silențios / înregistrare) de două ori.

FUNCȚIONARE

Pentru a ieși din modul de înregistrare:

- Apăsați scurt butonul de înregistrare. Unitatea va emite două semnale sonore.

Notă: Unitatea iese din modul de înregistrare dacă timp de 20 de secunde nu este apăsat nici un buton.

Modul de economisire a bateriei vehiculului

Modul de economisire a bateriei vehiculului oprește automat detectorul după 3 ore dacă ați uitat să-l opriți d-voastră. Cronometrul este resetat dacă detectorul este oprit, scos din priză sau dacă este apăsat un buton înainte de scurgerea celor 3 ore. Detectorul vă va avertiza sonor și vizual înainte de a se opri. El va afișa următorul mesaj:

PWR OFF

În timp ce detectorul afișează acest mesaj, puteți reseta unitatea apăsând orice buton. Cronometrul se va reseta și el.

Dacă unitatea s-a oprit automat, apăsați butonul  (alimentare / play) pentru a porni unitatea. Puteți activa manual modul de economisire a bateriei vehiculului apăsând și menținând apăsat butonul "City" până când veți auzi un semnal sonor.

Pentru a dezactiva modul de economisire a bateriei, vezi capitolul "Modul de selectare a opțiunilor".

Modul de monitorizare a bateriei vehiculului

Tensiunea bateriei vehiculului poate fi afișată pentru câteva secunde dacă apăsați și mențineți apăsat butonul "mode" timp de 3 secunde. Unitatea va afișa următorul mesaj:

12.8 V

Avertizări radar audio / vizuale

În momentul în care este detectat un semnal în banda X, K sau Ka, unitatea va afișa tipul benzii și intensitatea semnalului. Avertizarea este continuă. Cu cât semnalele sonore sunt mai rapide, cu atât este mai puternic sau mai aproape semnalul radar detectat. Exemplu:



1 = semnal slab; 9 = semnal puternic

Pulse protection®

Atunci când este detectat un semnal tip impuls, va fi emisă o avertizare audio de 3 secunde (instantaneu la semnalele puternice). Unitatea va afișa următorul mesaj:

PULSE

După 3 secunde se va relua modelul de avertizare standard.

În zonele în care sunt detectate transmițătoare, Safety Warning System™ afișează peste 60 de mesaje text. Atunci când este detectat un radar de siguranță, avertizarea audio este similară cu a contoarelor Geiger.

Mesaje text ale sistemului de conducere în siguranță (Safety Warning System™)

Exemplu: Poor Road Surface (drum alunecos):

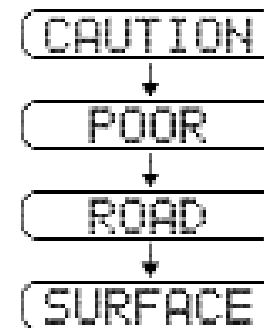

Notă: Nu toate regiunile au transmițătoare Safety Warning System™.

Avertizări laser audio / vizuale

De fiecare dată când este detectat un semnal laser, unitatea afișează cuvântul "laser" și intensitatea semnalului, iar avertizarea audio este continuă timp de 3 secunde. Exemplu:



Cu cât sunt mai multe linii "!", cu atât sursa semnalului este mai aproape.

Avertizări VG-2 audio / vizuale

Notă: Trebuie să activați această funcție din modul de selectare a opțiunilor înainte ca unitatea să detecteze semnalele VG-2.

În momentul în care este detectat un semnal VG-2, detectorul își "ascunde" propriul semnal și devine "invizibil" pentru VG-2 (detectoarele pentru detectoare de radar).



Mesajul text confirmă detectarea semnalului VG-2.

Din 30 în 30 de secunde, detectorul verifică dacă există un semnal VG-2. Dacă semnalul VG-2 este detectat în continuare, unitatea rămâne "ascunsă" și repetă avertizarea pentru semnalul VG-2. Dacă nu mai este detectat semnalul VG-2, veți auzi două semnale sonore care confirmă revenirea la normal a detectorului. În timpul avertizării pentru VG-2 nu pot fi detectate semnale în benzile X, K și Ka. (Vezi pagina 27 pentru informații referitoare la semnalele VG-2.)

Prioritatea la avertizare

În momentul în care sunt recepționate două sau mai multe semnale în același timp, prioritatea la avertizare este următoarea:



1. Laser
2. VG-2
3. Radar de viteză
4. Radar de siguranță

Exemplu:

Dacă un semnal în banda X provoacă o avertizare și este detectat și un semnal VG-2, avertizarea pentru acesta din urmă o va anula pe cea pentru semnalul în bandă X.

Resetarea funcțiilor

Toate funcțiile pot fi resetate la valoarea implicită (din fabrică).

- Scoateți cablul de alimentare din unitate.
- Apăsați și mențineți apăsată butoanele  (alimentare) și  (silențios).
- Introduceți cablul de alimentare în unitate.
- Așteptați cele două confirmări sonore.
- Eliberați cele două butoane. Unitatea a fost resetată.

1. Volumul sonorului este (4).
2. Afișajul arată "HIGHWAY".
3. Modul "luminos / întunecat" este pe poziția de iluminare normală a afișajului.
4. Modul silențios automat este dezactivat.
5. Modul de detectare a semnalelor VG-2 este dezactivat.
6. Avertizările vocale sunt activate.
7. Modul "combo" este activat.
8. Modul radar de siguranță este activat.
9. Modul de economisire a bateriei vehiculului este activat.
10. Secvența la alimentare este completă
11. Tonul implicit este TONE 3
12. Unitatea este pornită sau oprită.
13. Detectarea tuturor semnalelor este activată.

Notă: Trebuie să calibrați busola din nou după resetarea detectorului.

Întreținerea

Evitați expunerea prelungită la soare în timpul verii și scoateți unitatea de pe bord atunci când vehiculul stă parcat perioade mari de timp.

Nu dați cu apă, soluții de curățare sau polish direct pe unitate. Aceste substanțe pot pătrunde prin orificii și pot duce la defectarea unității. Nu folosiți substanțe de curățare abrazive pe partea exterioară a detectorului.

Detectoarele Whistler sunt produse și proiectate la standarde de calitate foarte ridicate pentru a vă oferi posibilitatea utilizării fără probleme. Dacă unitatea d-voastră a fost corect montată urmărind specificațiile din acest manual, dar nu funcționează bine, consultați ghidul de depanare de mai jos:

<p>PROBLEMĂ: Afișajul nu se aprinde, iar detectorul nu emite avertizări sonore.</p> <ul style="list-style-type: none"> ● Verificați siguranța din mufa Whistler; dacă este cazul, înlocuiți-o cu una de 2A de tipul 3AG. ● Verificați siguranța din soclul pentru brichetă; dacă este cazul, înlocuiți-o. ● Asigurați-vă că soclul pentru brichetă este curat.
<p>PROBLEMĂ: Unitatea emite avertizări atunci când vehiculul intră în gropi.</p> <ul style="list-style-type: none"> ● Verificați dacă nu cumva soclul pentru brichetă s-a deșurubat; strângeți-l și curățați-l. ● Verificați conexiunile la ambele capete ale cablului de alimentare. Înlocuiți cablul pentru a determina dacă acesta este defect. Returnați cablul defect la fabrică.
<p>PROBLEMĂ: Unitatea emite avertizări atunci când folosiți echipamentul vehiculului (frâne, geamuri electrice, volanul, claxonul, etc) sau când accelerați.</p> <ul style="list-style-type: none"> ● Sistemul electric al vehiculului, inclusiv bateria și alternatorul poate avea zgomot. Instalați un filtru capacitiv (cu valoare de 470 μfd. 25 Volți sau mai mare) pe spatele soclului tip brichetă.
<p>PROBLEMĂ: Avertizările audio nu sunt suficient de puternice.</p> <ul style="list-style-type: none"> ● Anulați modul silențios automat sau modul "City". ● Verificați volumul sonorului.
<p>PROBLEMĂ: Unitatea nu detectează semnale în banda X.</p> <ul style="list-style-type: none"> ● Anulați modul "City 2" sau activați banda X.
<p>PROBLEMĂ: Unitatea emite avertizări laser atunci când accelerați.</p> <ul style="list-style-type: none"> ● Capacul de delcou poate fi de calitate proastă. Înlocuiți-l cu unul de calitate bună.
<p>PROBLEMĂ: Unitatea nu detectează semnalele radar / laser.</p> <ul style="list-style-type: none"> ● Asigurați-vă că unitatea este în modul "combo" sau "radar". Dacă unitatea este în modul "busolă", ea nu va detecta semnalele radar / laser. ● Asigurați-vă că laserul sau altă bandă radar nu au fost dezactivate în modul de selectare a opțiunilor. (Vezi pagina 10.)

Dacă aveți dificultăți care nu pot fi rezolvate folosind informațiile din acest ghid, sunați la serviciul de relații cu clienții la numărul 01-410.95.58 înainte de a returna unitatea pentru service.

În majoritatea statelor, da!

Detectoarele laser sunt legale în orice stat dacă sunt folosite în automobile sau camioane mici (sub 4500kg). Detectoarele de radar sunt legale în aproape toate statele dacă sunt folosite în automobile și camioane mici. Excepție fac statele Virginia și Washington D.C, care au regulamente locale ce interzic utilizarea detectoarelor de radar în orice vehicul.

În ceea ce privește camioanele peste 4500kg, Administrația Federală a Autostrăzilor a emis o reglementare care interzice utilizarea detectoarelor radar și laser în aceste vehicule pe întreg teritoriul SUA.

Înainte de această reglementare existau legi care interziceau folosirea detectoarelor de radar în vehicule de peste 8000kg în statul New York și în vehicule peste 12000kg în statul Illinois.

Avertizări radar

Un pistol radar funcționează prin transmiterea undelor radio pe anumite frecvențe care se reflectă de obiecte și sunt apoi recepționate de receptorul pistolului. Atunci când o rază radar se reflectă dintr-o țintă în mișcare apare o decalare măsurabilă a frecvenței. Unitatea radar convertește acest decalaj în kilometri pe oră și determină viteza vehiculului.

În prezent, Comisia Federală pentru Comunicații (FCC) permite utilizarea pistoalelor radar pentru trafic în benzile X (10.500 - 10.550 GHz), K (24.050 - 24.250 GHz) și Ka (33.400 - 36.000 GHz).

Câte ceva despre laser

Este un fapt dovedit că multe pistoale radar nu pot determina cu exactitate viteza unui anumit vehicul care circulă într-un grup de vehicule. Spre deosebire de acestea, pistoalele laser pot alege un vehicul care circulă într-o coloană de vehicule și îi pot determina viteza. Avantajul laserului față de radar în ceea ce privește identificarea țintei este rezultatul faptului că raza pistolului laser este mai îngustă. O transmisie radar poate acoperi mai mult de o autostradă cu 4 benzi la o distanță de 300 m, comparativ cu o transmisie laser care acoperă aproximativ 2 m la aceeași distanță.

Pentru o protecție optimă, rețineți următoarele:

- Deoarece numerele de înmatriculare și farurile sunt țintele principale ale pistolului laser, montarea detectorului Whistler pe bord poate îmbunătăți detectarea semnalelor laser la o distanță scurtă.
- Nu vă apropiați foarte mult de un vehicul prin care nu puteți vedea. Dacă d-voastră nu vedeți prin vehiculul din față, este probabil că nici detectorul d-voastră nu va "vedea".
- Distanța de la care unitatea va detecta semnalele laser nu va fi aceeași cu cea la care va detecta semnalele radar. Pistoalele laser sunt cel mai adesea folosite pe distanțe scurte.

Alte sisteme de măsurare a vitezei

În afară de tehnologiile radar și laser, mai există și alte metode de măsurare a vitezei. Atunci când sunt folosite aceste metode, nici un detector vă nu poate avertiza. Aceste tehnici includ:

- Viteza de mers - O mașină de poliție merge în spatele d-voastră și măsoară viteza cu care mergeți.
- Vascar / Aircraft - Este măsurat timpul necesar unui vehicul să parcurgă o distanță cunoscută.

Detectoarele pentru detectoare de radar (VG-2)

VG-2 este un receptor de microunde folosit de poliție pentru detectarea semnalelor emise de oscilatorul detectorului de radar. Deoarece scopul său este să identifice persoanele care au un detector de radar, VG-2 este supranumit "detectorul de detectoare de radar".

VG-2 este principalul mijloc folosit de poliție pentru identificarea vehiculelor dotate cu detectoare de radar. Dacă sunteți prins într-un stat în care detectoarele sunt ilegale, riscați să pierdeți detectorul de radar și să primiți o amendă. În general, poliția folosește un radar de viteză împreună cu VG-2, ceea ce face ca șoferul să primească două amenzi: una pentru viteză și alta pentru că posedă un detector de radar.

Dacă aveți un detector de radar care detectează semnalul VG-2, acesta vă poate semnaliza prezența unei astfel de capcane.

NOTĂ: Pentru mai multe informații despre tehnicile de măsurare a vitezei, vizitați pagina noastră: www.whistlergroup.com/faq-detectors.asp.

Garanția clientului

Detectorul Whistler 1793 este garantat cumpărătorului inițial pe o perioadă de 1 an de la data cumpărării împotriva tuturor defectelor de funcționare și de fabricație. **Această garanție limitată este anulată dacă unitatea a fost utilizată necorespunzător, dacă a fost modificată sau instalată incorect, dacă i-a fost desfăcută carcasa sau dacă îi lipsește numărul de serie.** Nu există clauze suplimentare de garanție în afara celor menționate aici. Toate garanțiile exprese sau implicite pentru acest produs sunt limitate la 1 an. Firma Whistler nu este răspunzătoare pentru defecțiunile datorate utilizării, utilizării incorecte sau funcționării acestui produs.

Service-ul în perioada de garanție

În perioada de garanție unitățile defecte vor fi reparate sau înlocuite (cu același model sau unul asemănător) de către firma Whistler, fără costuri suplimentare pentru client dacă unitățile sunt trimise firmei Whistler însoțite de factura de cumpărare la adresa de mai jos. Unitățile returnate fără factura de cumpărare datată vor avea statutul descris în capitolul "Service în afara garanției". Datorită faptului că pentru testarea detectoarelor radar / laser sunt necesare echipamente speciale, nu există stații de service autorizate pentru detectoarele Whistler în afară de fabrică.

Atunci când returnați unitatea pentru service în timpul perioadei de garanție, urmați instrucțiunile de mai jos:

1. Trimiteți unitatea în ambalajul original sau în alt ambalaj rezistent cu confirmare de primire datată la adresa:

Falcon Electronics Prod.
Str. Nicolae Manolescu 10,
Sector 5, București 76222

INFORMAȚII DESPRE GARANȚIE

IMPORTANT! Firma Whistler nu-și asumă răspunderea pentru pierderea sau deterioararea coletului. Trimiteți unitatea în ambalaj solid și solicitați confirmare de primire.

2. Împreună cu unitatea, trimiteți următoarele informații scrise citet:

- Numele și adresa (dacă trimiteți coletul prin poștă rapidă) și numărul de telefon. (Nu se admit căsuțe poștale.)
- O descriere detaliată a problemei (exemplu: "Unitatea realizează secvența de autotestare dar nu detectează semnalele radar".)
- O copie a facturii sau chitanței datate de cumpărare.

3. Asigurați-vă că unitatea returnată are număr de serie. Scrieți numărul de serie în următorul spațiu: s/n_____.

Unitățile care nu au număr de serie nu beneficiază de garanție.

IMPORTANT! Pentru a verifica dacă unitatea este în perioada de garanție, păstrați o copie a facturii datate de cumpărare.

INFORMAȚII DESPRE GARANȚIE

Service-ul în afara garanției

Unitățile vor fi reparate și considerate "în afara garanției" dacă:

- Garanția originală a unității a expirat.
- Factura de cumpărare datată nu este trimisă.
- Unitatea a fost returnată fără numărul de serie.
- Unitatea a fost utilizată necorespunzător, modificată, instalată incorect sau i-a fost deschisă carcasa.

Taxa minimă pentru repararea unităților "în afara garanției" este de 55 USD. Dacă solicitați service în afara garanției, trimiteți unitatea în condițiile specificate în paragraful "Service-ul în perioada de garanție" împreună cu un cec valabil sau un ordin de plată de 55 USD. Plata poate fi efectuată și prin card Visa sau MasterCard; cecurile personale nu se acceptă. Dacă valoarea reparațiilor depășește suma de 55 USD, veți fi contactat de către un specialist al firmei Whistler care vă va comunica opțiunile pe care le aveți. Dacă alegeți să nu reparați / înlocuiți unitatea, aceasta vă va fi înapoiată împreună cu cecul sau banii plătiți în avans.

IMPORTANT! Când returnați unitatea, nu uitați să includeți și numărul de telefon la care puteți fi contactat.

Relații cu clienții

Dacă aveți întrebări legate de funcționarea detectorului sau aveți nevoie de service în timpul perioadei de garanție sau după expirarea acesteia, sunați la serviciul de relații cu clienții la numărul: 01-410.95.58.

SPECIFICAȚII

- **Dimensiuni:** 4 cm (H) x 7.5 cm (l) x 11.43 (L)
- **Greutate:** 210g
- **Lungime de undă laser:** 905+/-50 nanometri
- **Frecvențe radar:**
10.500 - 10.550 GHz (banda X)
24.050 - 24.250 GHz (banda K)
33.400 - 36.000 GHz (banda Ka)
- Temperatura de funcționare: între - 20° C și 80° C
- Tensiune de alimentare:
Între 12 și 15 Volți curent continuu, 250 mA nominal
Economizorul de baterie a vehiculului, 70 mA nominal
- Busolă:
Precizie de 5°, rezoluție de 5°.

Specificațiile se pot schimba fără preaviz.

ACCESORII

Următoarele accesorii pot fi comandate direct de la firma Whistler:

Cod produs	Descriere	Preț
202138	Suport pentru montare pe parasolar	6.95 USD
202140	Kit pentru montarea pe parbriz	9.95 USD
206294	*Mufă modulară pentru brichetă (necesită 206550 sau 206551)	7.95 USD
206550	*Cablul de alimentare simplu, modular (1,5m) (necesită 206294)	6.95 USD
206551	*Cablul de alimentare spiralat, modular (1,5m) (necesită 206294)	7.95 USD
206552	Cablul de alimentare simplu (1,5m)	14.95 USD
206553	Cablul de alimentare spiralat (2m)	15.95 USD
206879	Hook & Loop	1.95 USD
206880	Kit hardware (3m) (pentru conectare la panoul de siguranțe)	9.95 USD

*Modular: cablu și mufă conectabile.

Costul de procesare și expediție a unei comenzi este de 5 USD.

Prețurile se pot modifica fără preaviz.

FORMULAR DE COMANDĂ PENTRU ACCESORII

NOTE

Trimiteți la:

Nume _____
Stradă _____
Oraș _____
Stat _____
Cod _____
Număr de telefon _____

Cod produs / Descriere	Cantitate	Valoare
		\$
Subtotal		
TVA (dacă se aplică)		
Taxă de livrare		\$ 5.00
Total		\$

**TRIMITEȚI FORMULARUL DE COMANDĂ ÎMPREUNĂ CU CECUL
VALID SAU BANII LA ADRESA:**

Falcon Electronics Prod.
Str. Nicolae Manolescu 10,
Sector 5, București 76222

**Dacă plătiți cu MasterCard sau Visa, completați următoarele
date:**

Tip card _____ MasterCard _____ Visa _____ American Express
Numele de pe card _____
Data expirării _____
Semnătura deținătorului de card _____