

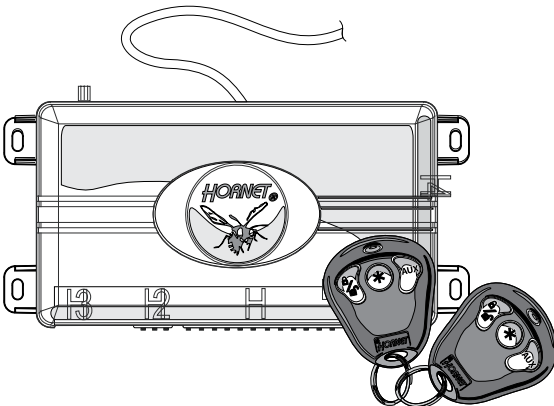

RENAULT

6001998806

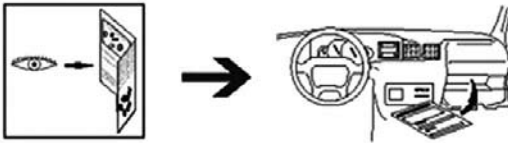

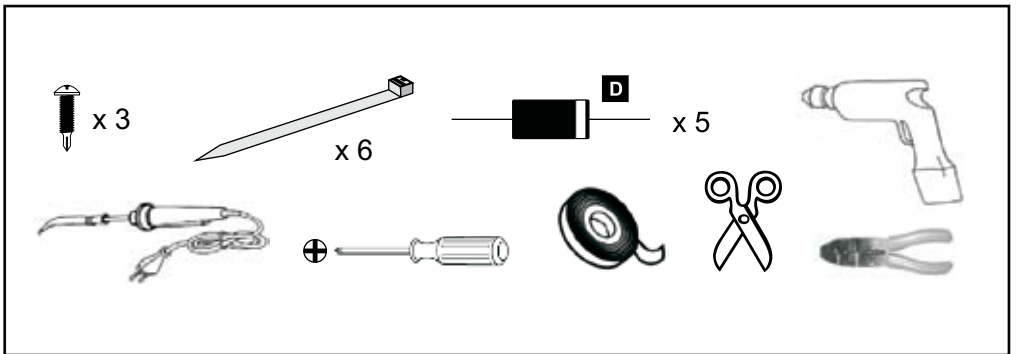
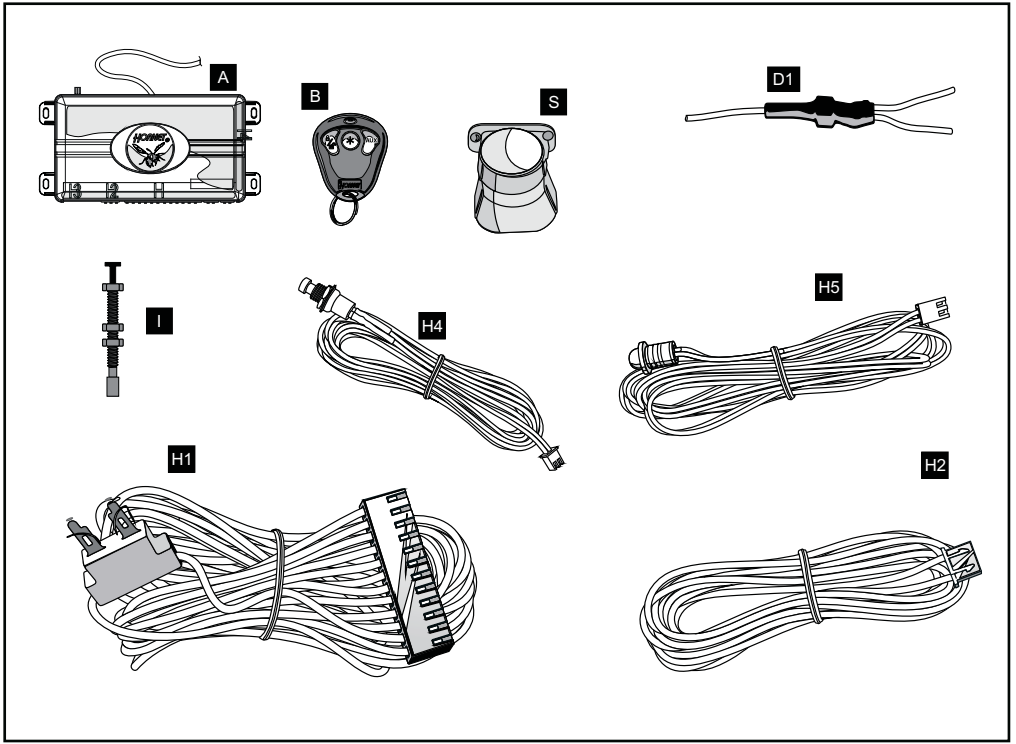



Acces UCH

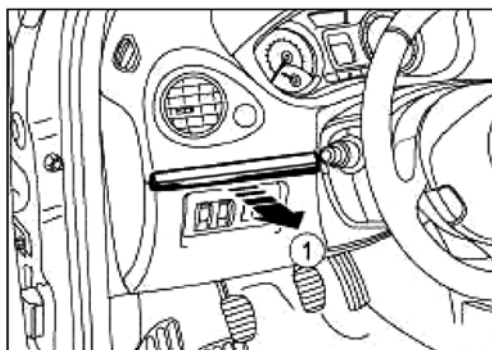

- Declipsați bagheta în (1) .

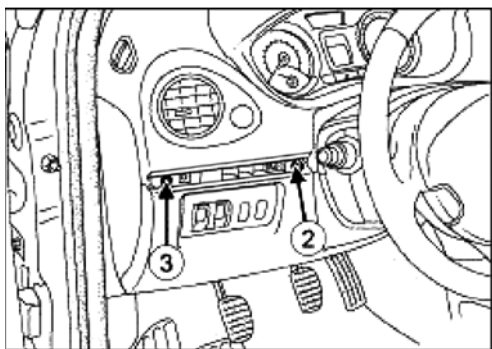

- Demontați:
 - nitul din plastic (2) ,
 - șurubul (3) .

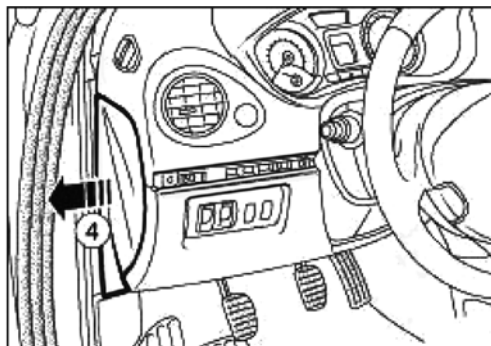

- Extrageți chederul de etanșeitate al ușii,
- Demontați partea laterală a planșei de bord (4) .

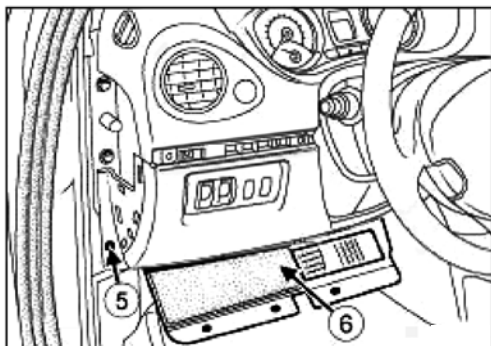

- Demontați:
 - șurubul (5) ,
 - garnitura părții inferioare a planșei de bord (6) .

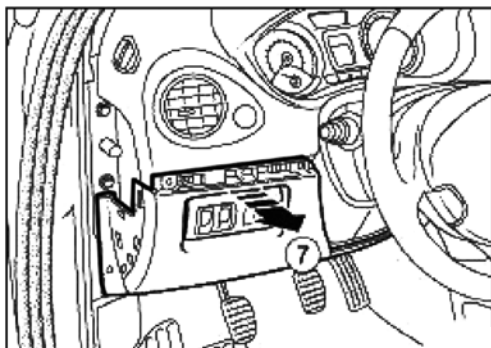

- Demontați garnitura planșei de bord (7) în timp ce declipsați conectorii.

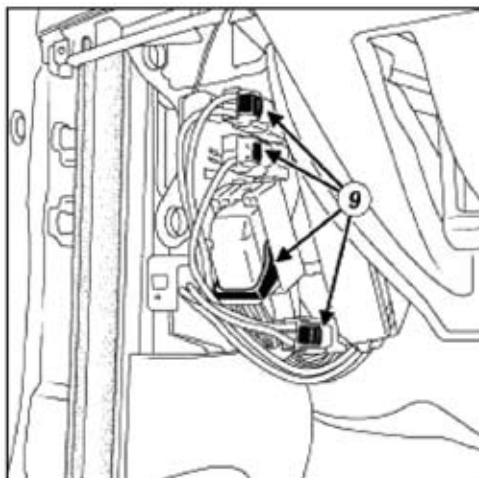

□ Declipsați conectorii de pe traversă (9) .

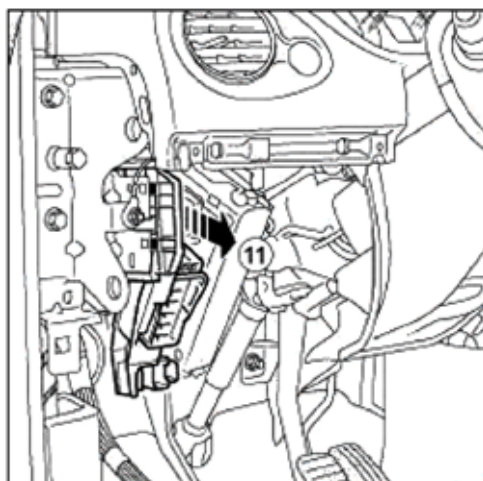

□ Demontați suporturile conectorilor la (11) .

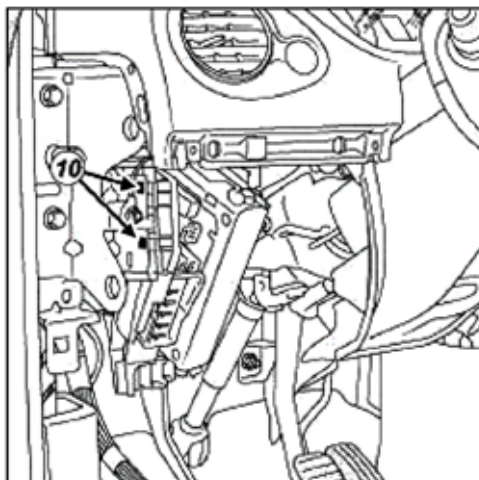

□ Declipsați suporturile conectorilor de pe traversă

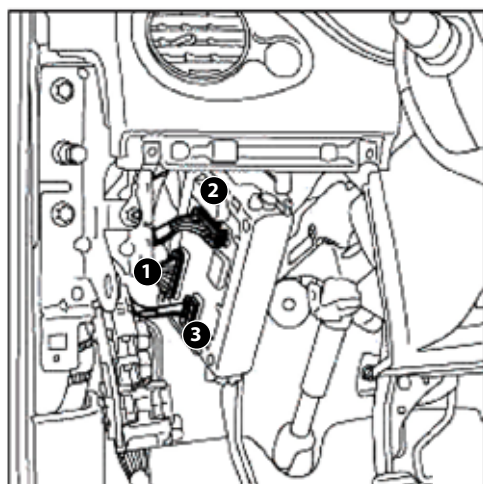

□ Declipsați conectorii.

Schema electrică

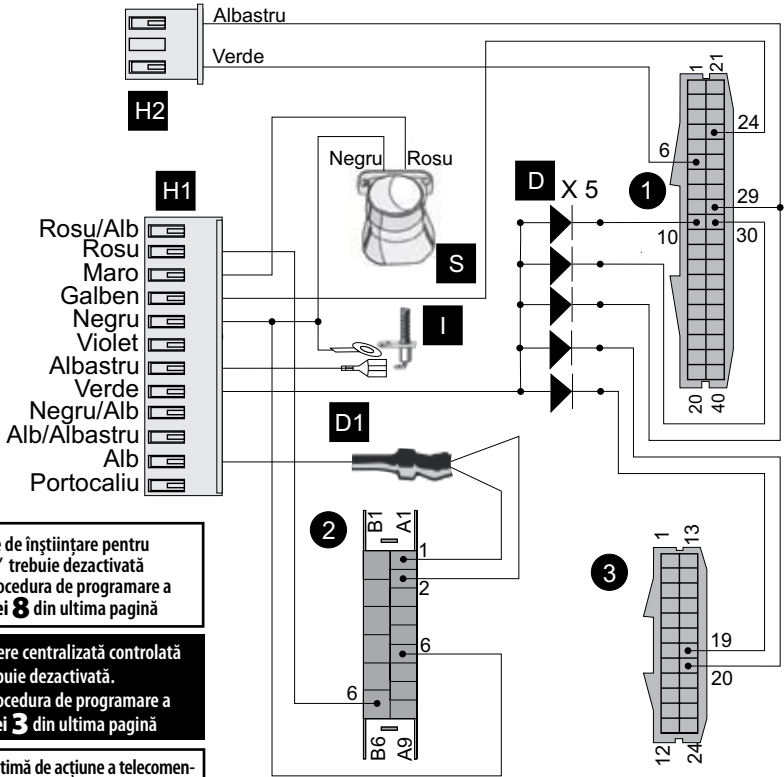

ATENȚIE! Funcția "Sunete de înștiințare pentru anularea ușilor" trebuie dezactivată
- vezi procedura de programare a funcției **8** din ultima pagină

ATENȚIE! Funcția "Inchidere centralizată controlată de contact" trebuie dezactivată.
- vezi procedura de programare a funcției **3** din ultima pagină

ATENȚIE! Pentru o rază optimă de acțiune a telecomenzii unitatea centrală a alarmei **A** trebuie să fie amplasată cât mai departe de UCH, minim **50 cm**

!!!

Diagrama UCH

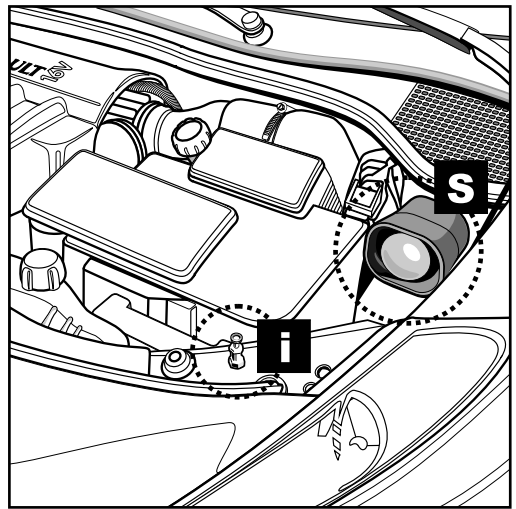
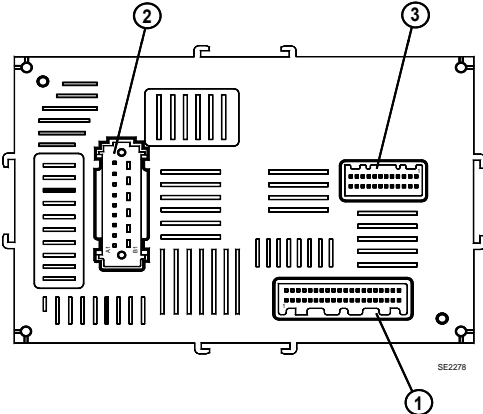

* Treccrea firelor pentru sirena și întrerupătorul de capotă, din habitacul în compartimentul motor se va face prin manșonul de cauciu al cablajului principal.



Acces UCH

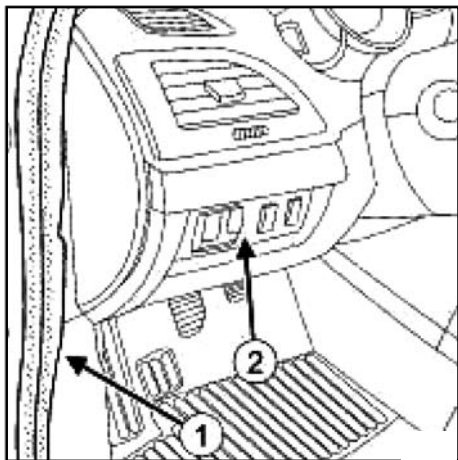

- Declipsați platina de contactori (2) cu ajutorul dispozitivului (Car. 1363).
- Debransați conectorii platinei de contactori.
- Demontați parțial chederul (1) al ușii laterale șofer.

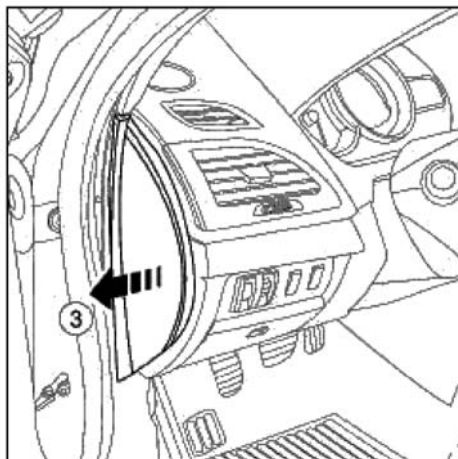

- Desprindeți panoul lateral al planșei de bord folosind (Car. 1363) (3).

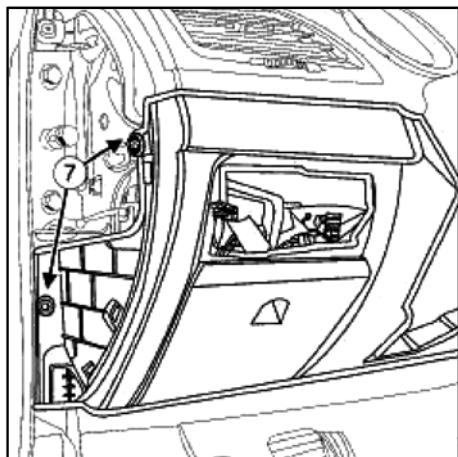

- Demontați șuruburile (7) ale garniturii inferioare a planșei de bord.

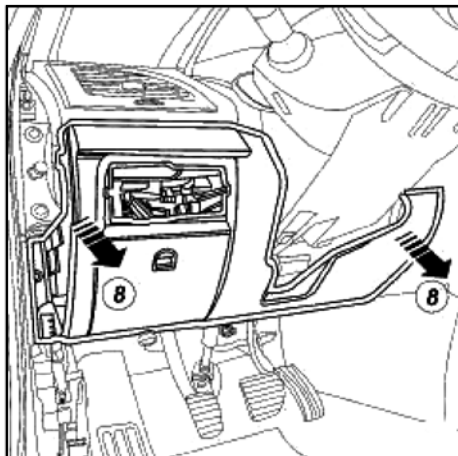

- Declipsați garnitura inferioară a planșei de bord în conformitate cu direcția indicată de săgeata (8).

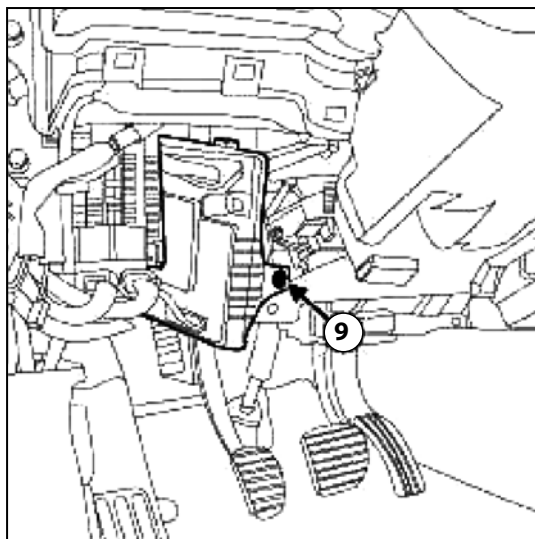

- Demontați șurubul (9) al Unității Centrale Habitaclu.

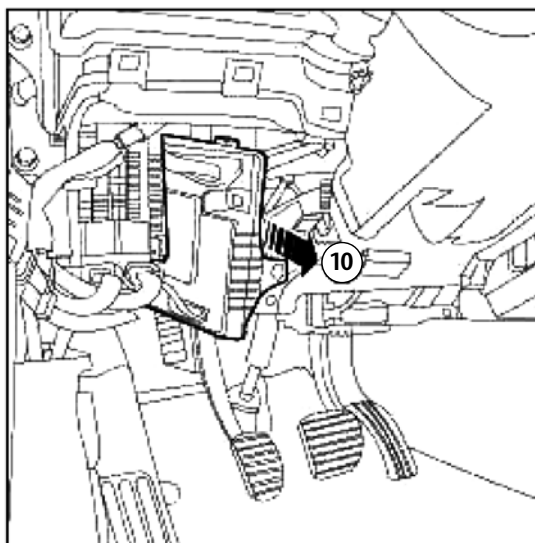

- Distanțați Unitatea Centrală Habitaclu în (10)

Schema electrică



Diagrama UCH



!!!

ATENȚIE! Pentru o rază optimă de acțiune a telecomenzii unitatea centrală a alarmei **A** trebuie să fie amplasată cât mai departe de UCH, minim **50 cm**

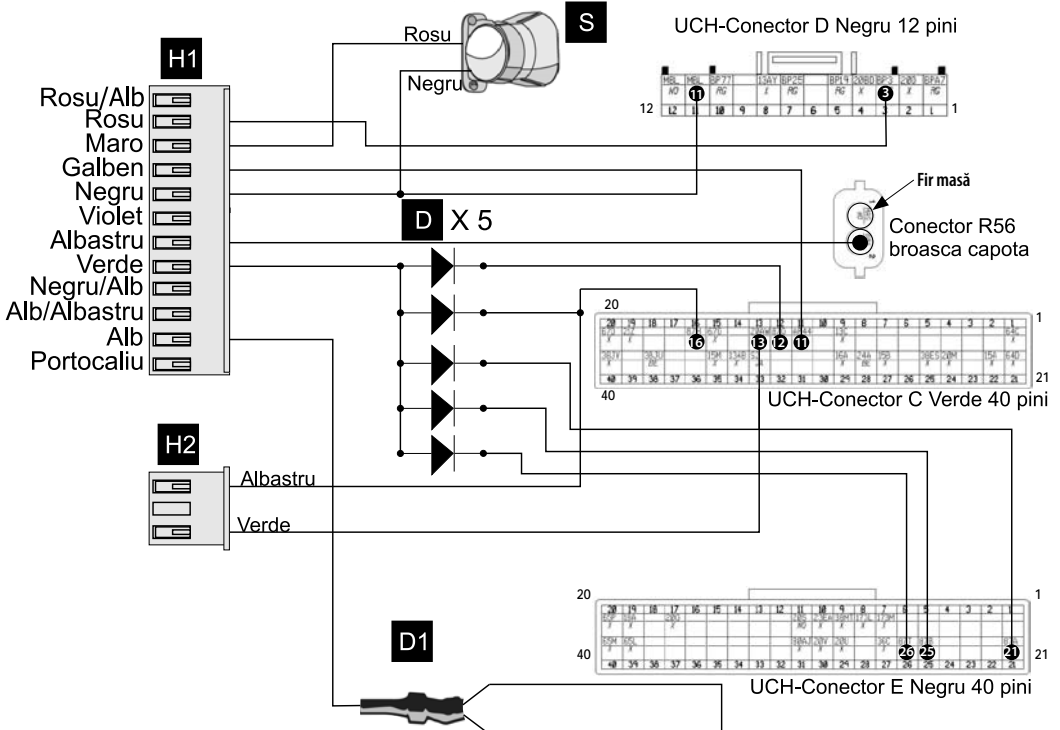
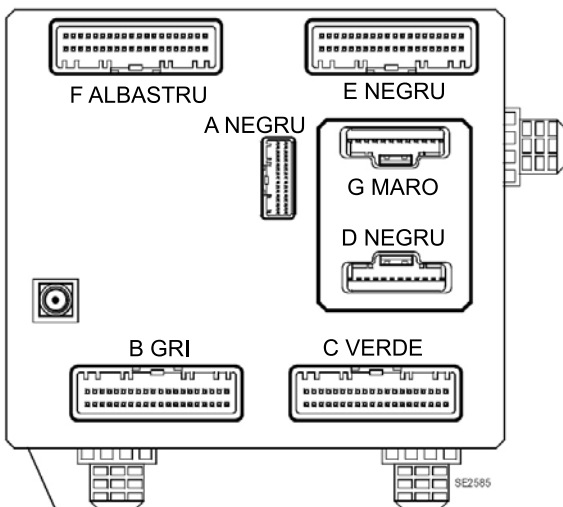
ATENȚIE! Funcția "Sunete de înștiințare pentru anularea ușilor" trebuie dezactivată
- vezi procedura de programare a funcției **8** din ultima pagină

ATENȚIE! Funcția "Inchidere centralizată controlată de contact" trebuie dezactivată.
- vezi procedura de programare a funcției **3** din ultima pagină

Amplasament
conector R56

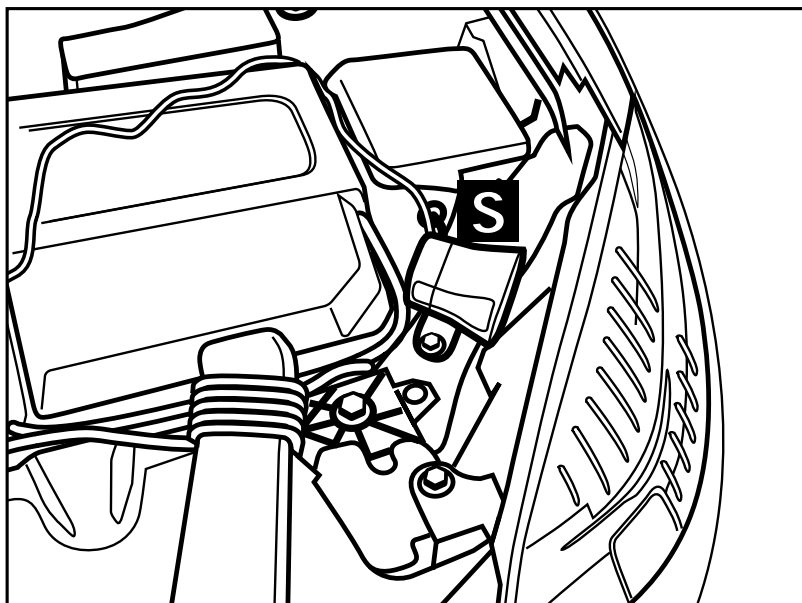
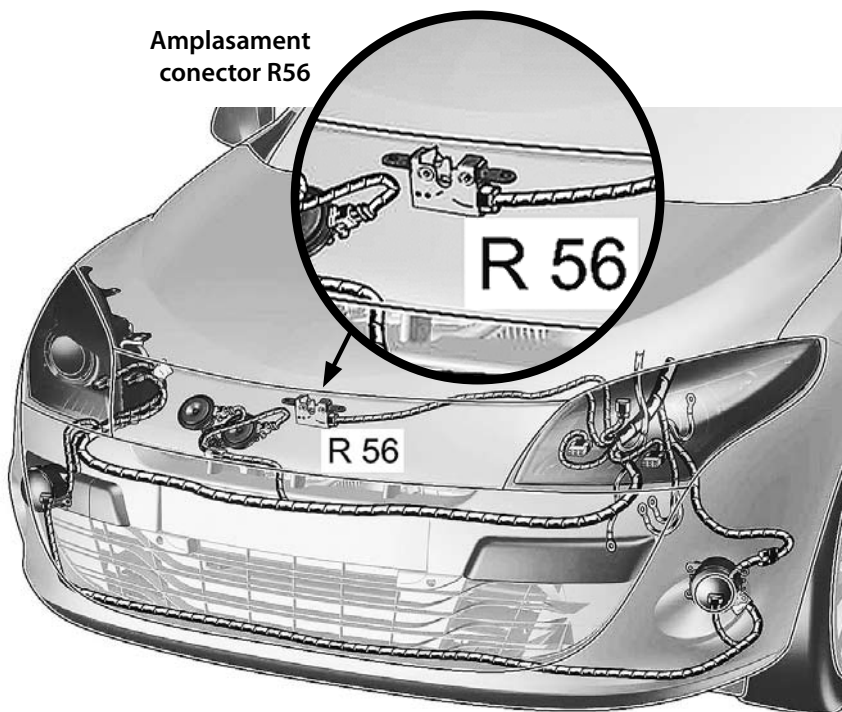

* Trecerea firelor pentru sirena și întrerupătorul de capotă, din habitacul în compartimentul motor se va face prin manșonul de cauciuc al cablajului principal.



Acces UCH

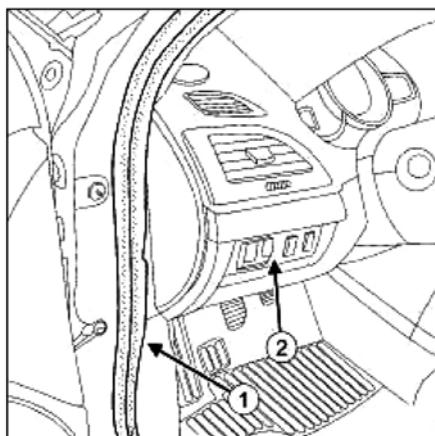

- Declipsați platina de contactori (2) cu ajutorul dispozitivului (Car. 1363).
- Debransați conectorii platinei de contactori.
- Demontați parțial chederul (1) al ușii laterale șofer.

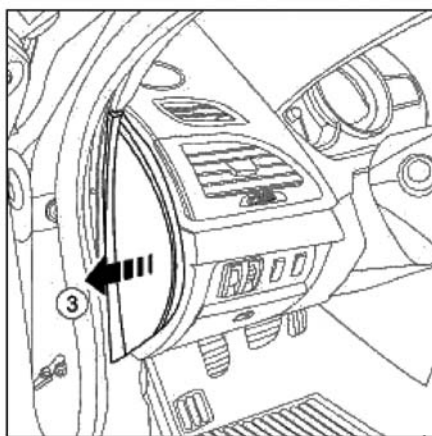

- Desprindeți panoul lateral al planșei de bord folosind (Car. 1363) (3).

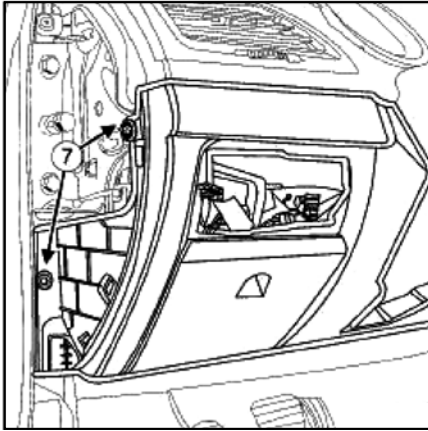

- Demontați șuruburile (7) ale garniturii inferioare a planșei de bord.

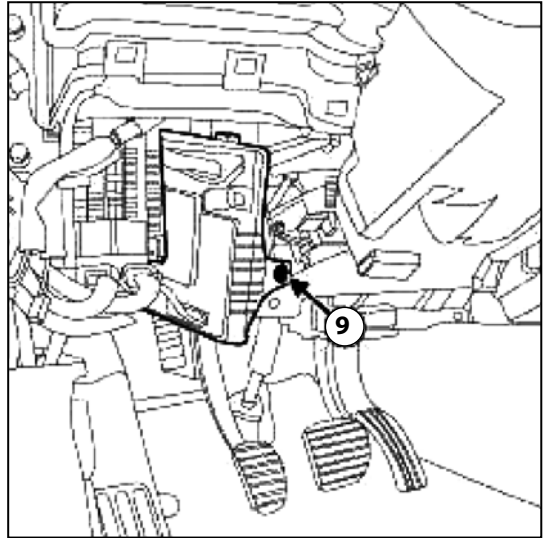

- Demontați șurubul (9) al Unității Centrale Habitaclu.

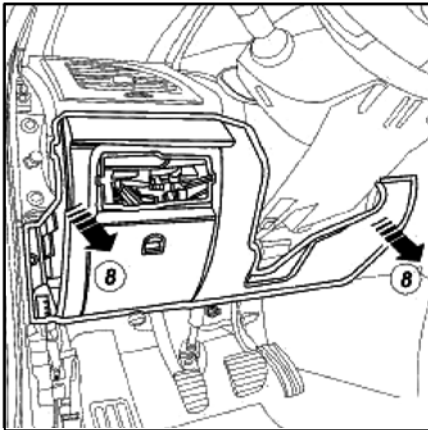

- Declipsați garnitura inferioară a planșei de bord în conformitate cu direcția indicată de săgeata (8).

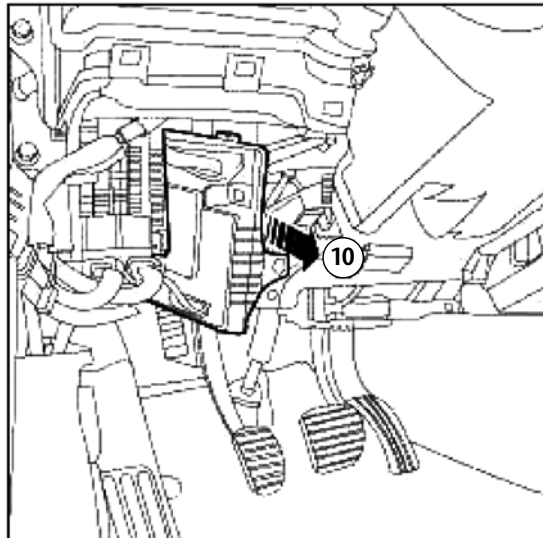

- Distanțați Unitatea Centrală Habitaclu în (10)

Schema electrică



Diagrama UCH



!!!

ATENȚIE! Pentru o rază optimă de acțiune a telecomenzii unitatea centrală a alarmei **A** trebuie să fie amplasată cât mai departe de UCH, minim **50 cm**

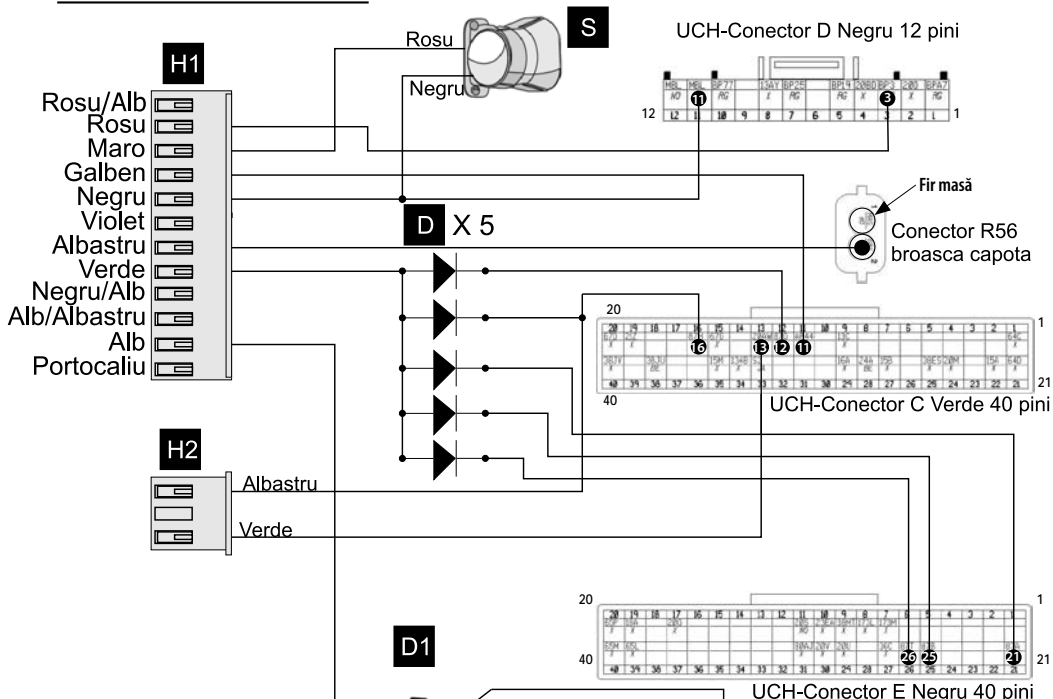
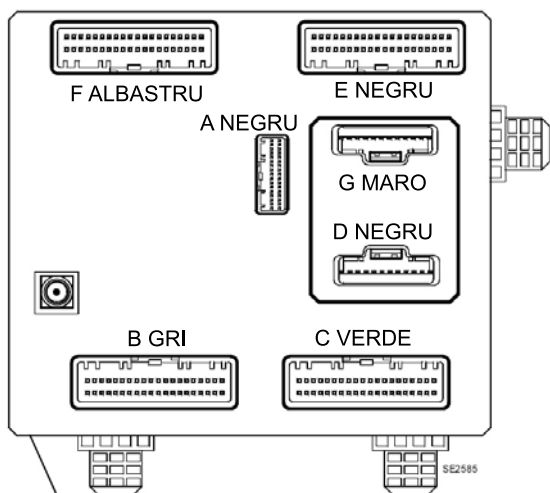
ATENȚIE! Funcția "Sunete de înștiințare pentru anulara ușilor" trebuie dezactivată - vezi procedura de programare a funcției **8** din ultima pagină

ATENȚIE! Funcția "Inchidere centralizată controlată de contact" trebuie dezactivată. - vezi procedura de programare a funcției **3** din ultima pagină

Amplasament
conector R56

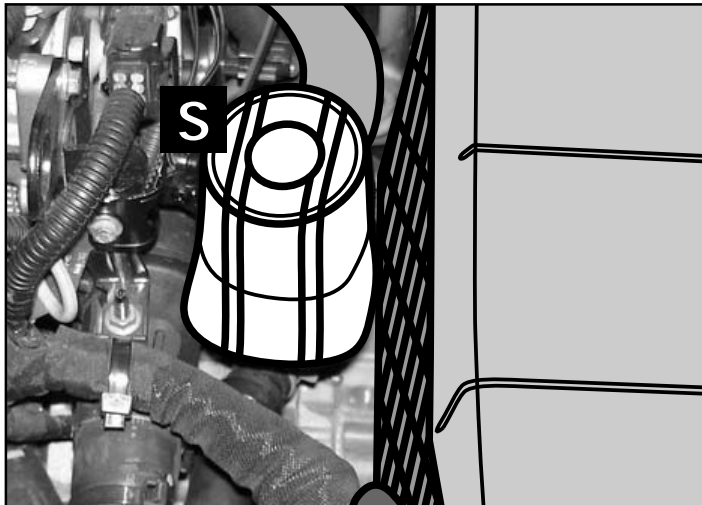
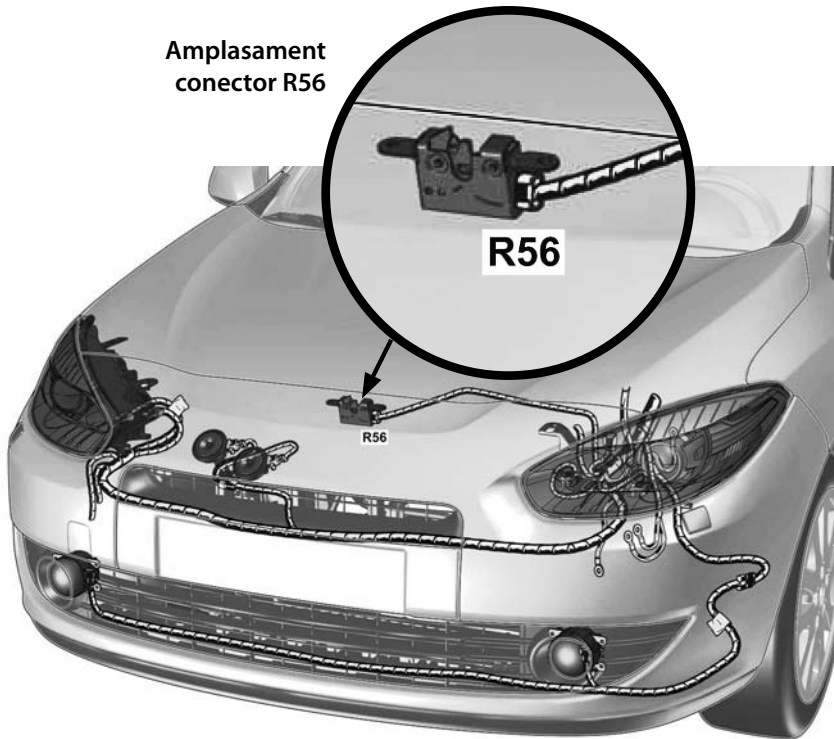

* Trecerea firelor pentru sirenă și întrerupătorul de capotă, din habitacul în compartimentul motor se va face prin manșonul de cauciuc al cablajului principal.



Acces UCH

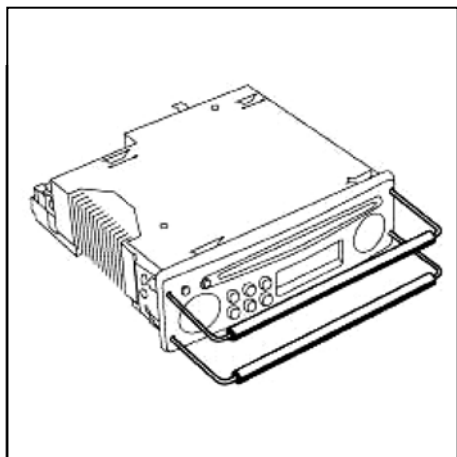

- Demontați radioul auto cu ajutorul celor două dispozitive (Ms. 1373).

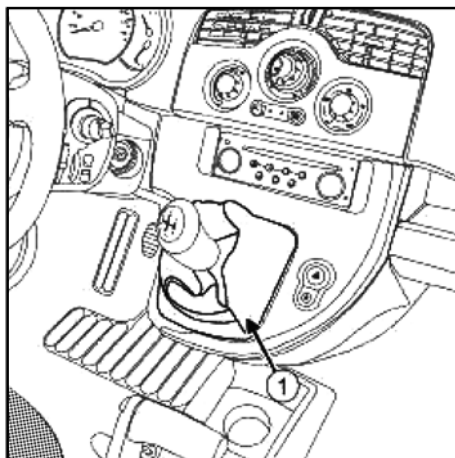

- Declipsați burduful (1) al levierului de comandă a cutiei de viteze.

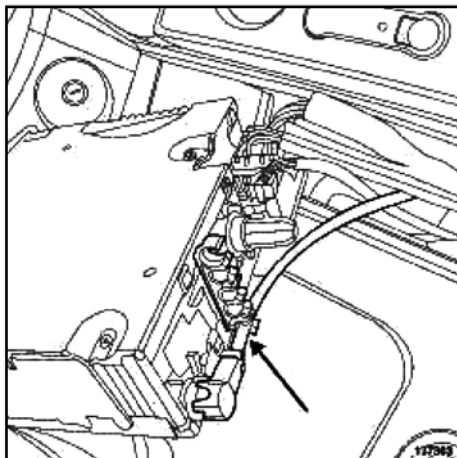

- Declipsați cablul antenei
- Debransați cablajul principal

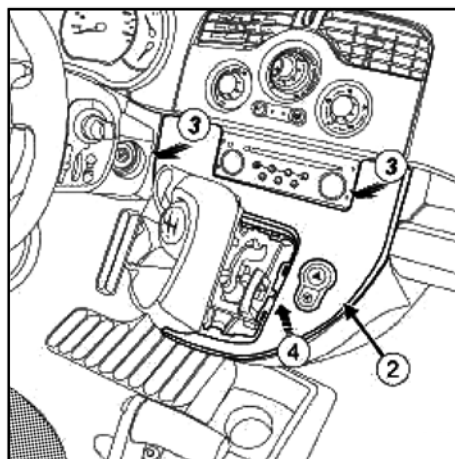

- Desprindeți partea superioară a panoului frontal central (2) la (3) și (4).
- Debransați conectorii.

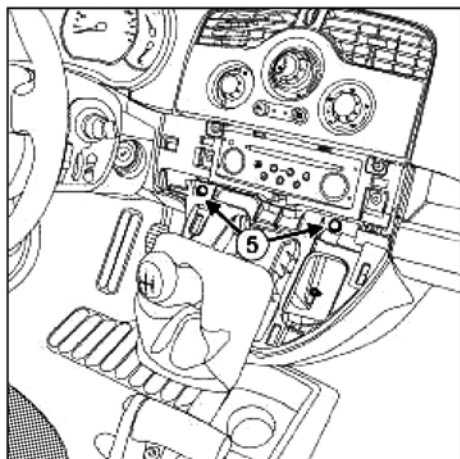

□ Demontați șuruburile (5) .

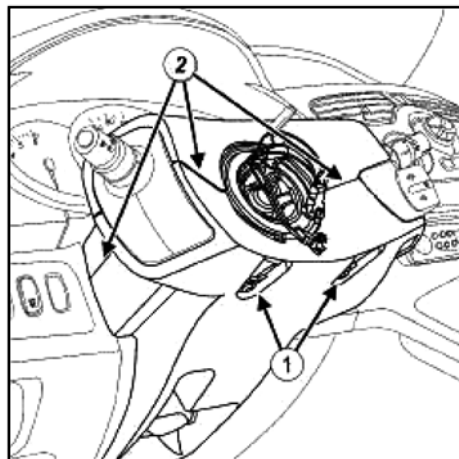

□ Demontați:

- șuruburile capacului (1) de sub volan,
- capacele de sub volan apăsând pe clemele (2) .

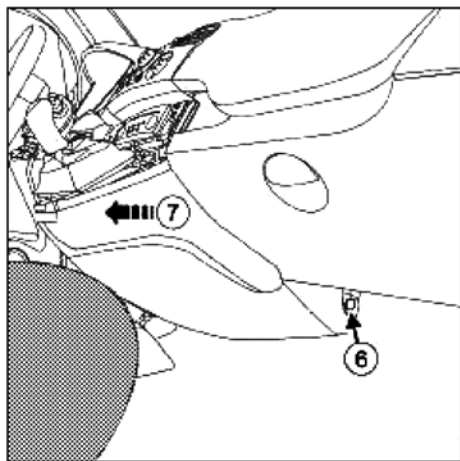

- Extrageți agrafele (6) .
- Desprindeți partea inferioară a panoului frontal central la (7) .

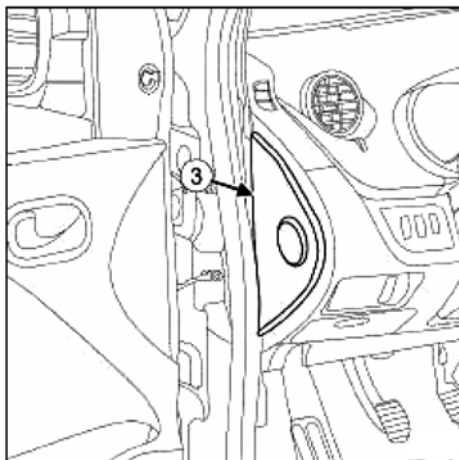

□ Declipsați partea laterală a planșei de bord (3) .

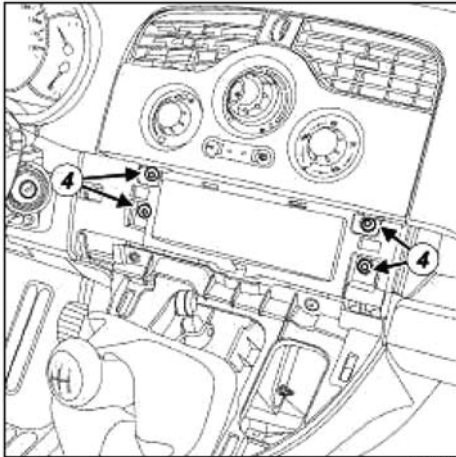

- ❑ Demontați:
 - șuruburile (4) ,
 - suportul radioului.

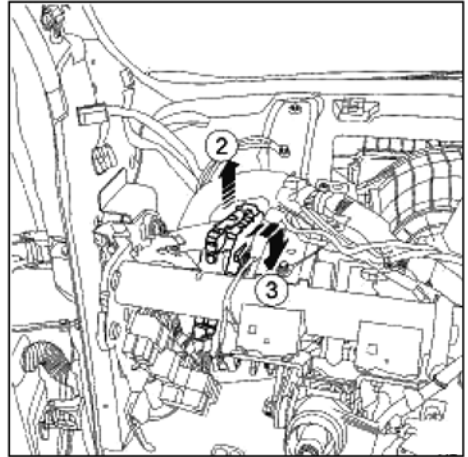

- ❑ Demontați unitatea centrală a habitaclului de pe suportul său împingând-o către (2) .
- ❑ Demontați unitatea centrală a habitaclului, urmând (3) .

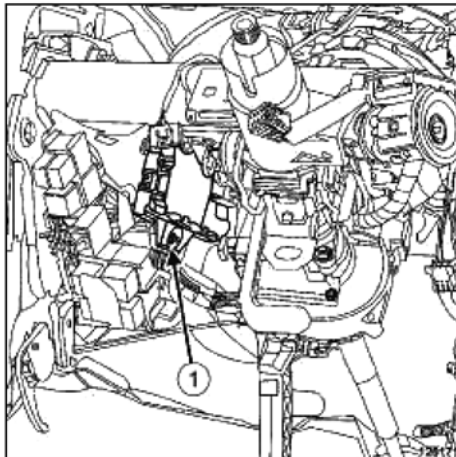

- ❑ Demontați piulița (1) de la unitatea centrală a habitaclului.

Diagrama UCH

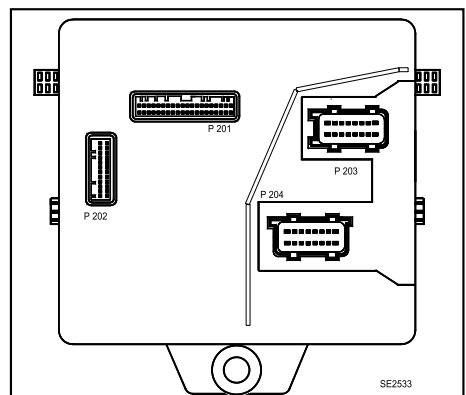

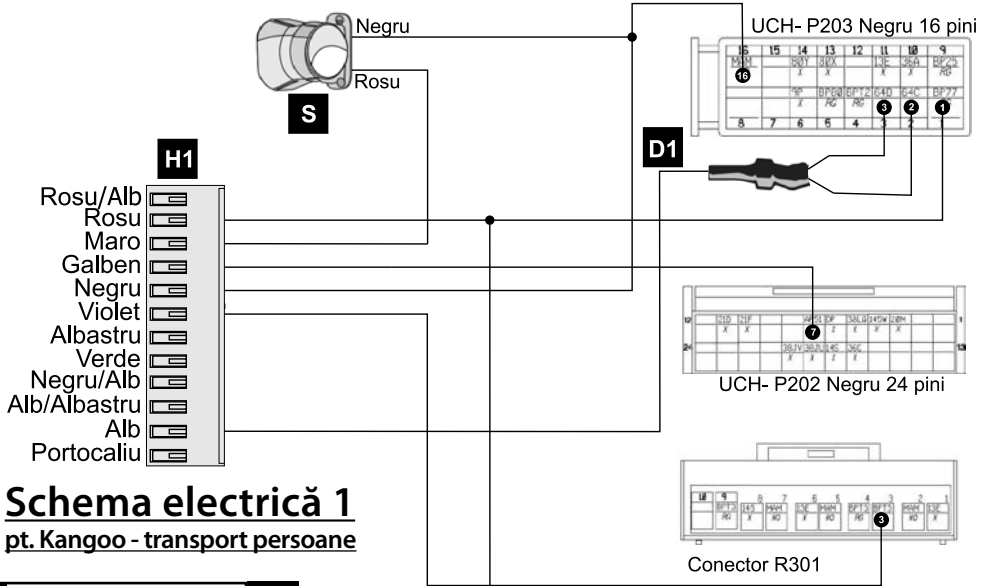

Schema electrică 1 pt. Kangoo - transport persoane

- ATENȚIE!** Pentru o rază optimă de acțiune a telecomenzii unitatea centrală a alarmei **A** trebuie să fie amplasată cât mai departe de UCH, minim 50 cm
- ATENȚIE!** Funcția "Sunete de înștiințare pentru anularea ușilor" trebuie dezactivată
- vezi procedura de programare a funcției **8** din ultima pagină
- ATENȚIE!** Funcția "Inchidere centralizată controlată de contact" trebuie dezactivată.
- vezi procedura de programare a funcției **3** din ultima pagină

Amplasare conector R301



Amplasare sirenă

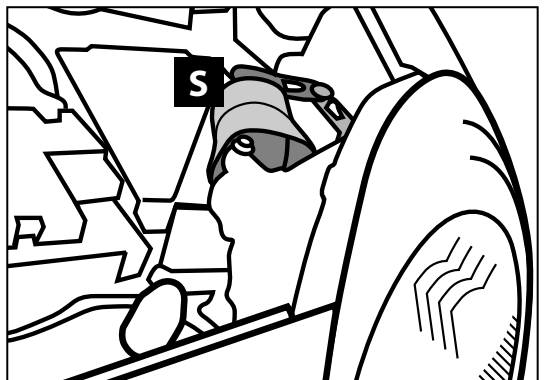

* Trezirea firelor pentru sirenă și întrerupătorul de capot, din habitacul în compartimentul motor se va face prin manșonul de cauciuc al cablajului principal.

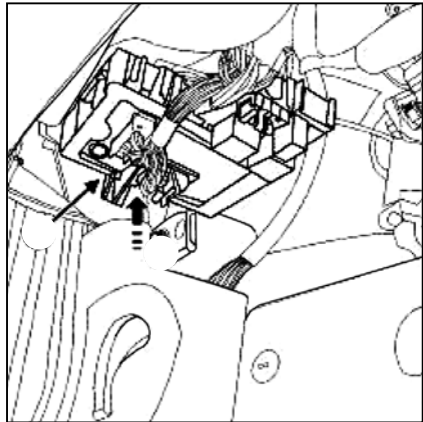
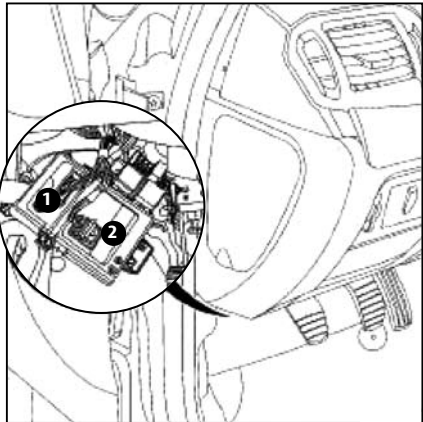

Schema electrică

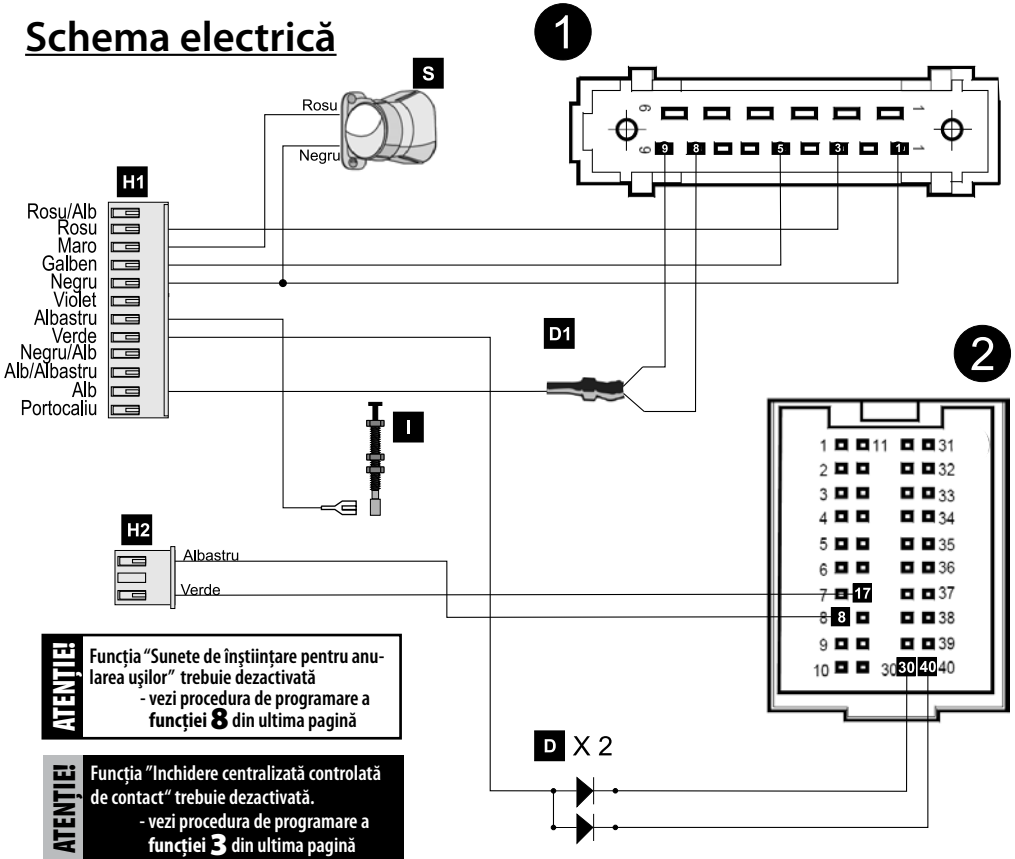

Vedere din dreapta

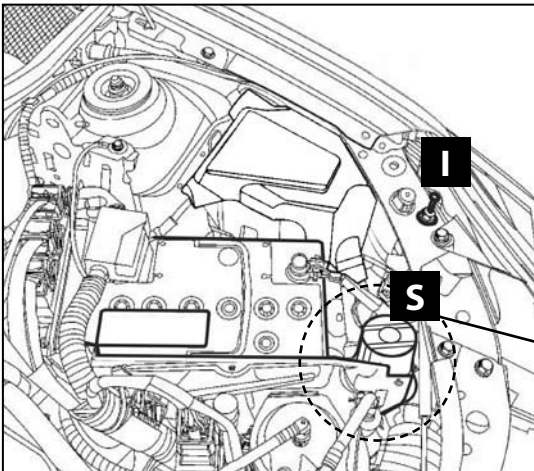

ATENȚIE! Pentru o rază optimă de acțiune a telecomenzii unitatea centrală a alarmei **A** trebuie să fie amplasată cât mai departe de UCH, minim 50 cm

!!!

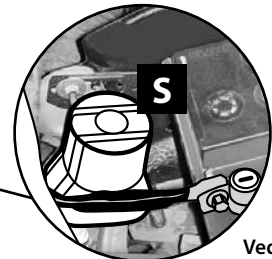

Vedere din stânga

* Trecerea firelor pentru sirena și întrerupătorul de capotă, din habitacul în compartimentul motor se va face prin manșonul de cauciu al cablajului principal.



Acces UCH

- Debransați bateria

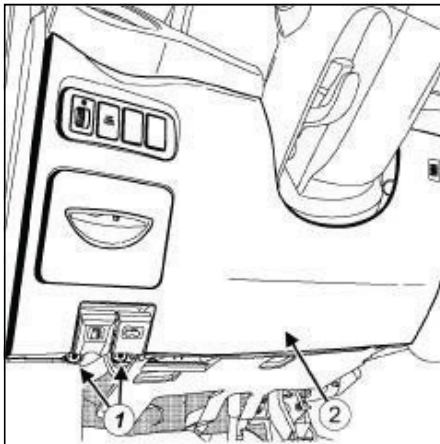

131584

- Demontați:
 - șuruburile (1) ,
 - cochila inferioară (2) .

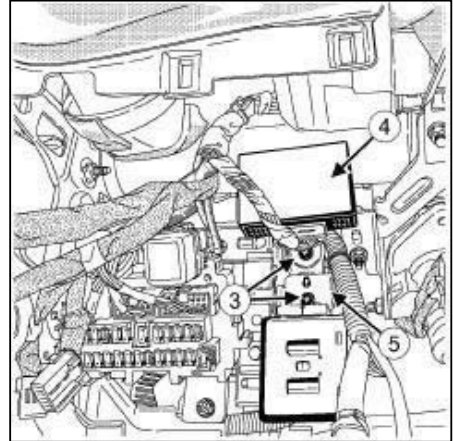

131585

- Demontați:
 - șuruburile (3) ,
 - calculator de monitorizare a presiunii din anvelope (4) ,
 - calculatorul de iluminare adițională de viraj (5) .

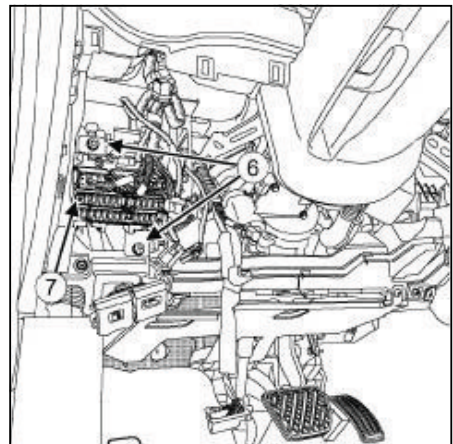

131586

- Demontați șuruburile (6) .
- Deplasați într-o parte cutia de siguranțe și relee a habitacului (7) .

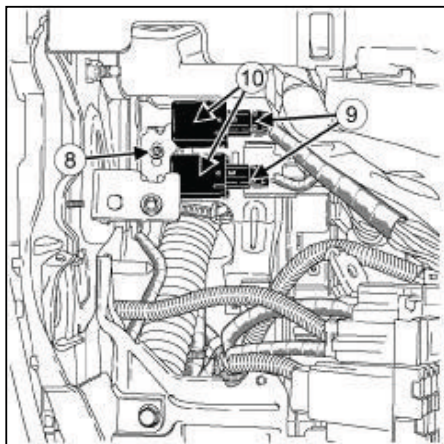

131587

- Demontați șurubul (8) .
- Debranșați conectorii (9) .
- Demontați relele (10) .

II - DEMONTARE PIESĂ STUDIATĂ

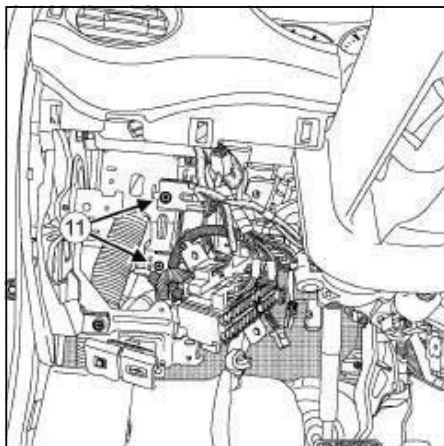

131588

- Demontați șuruburile (11) .

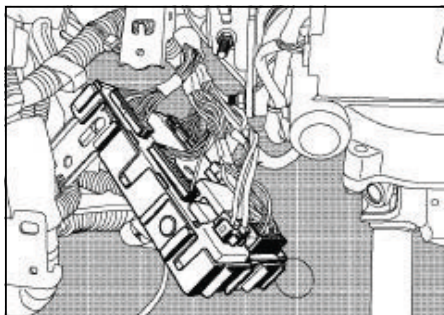

131589

- Debranșați conectorii.

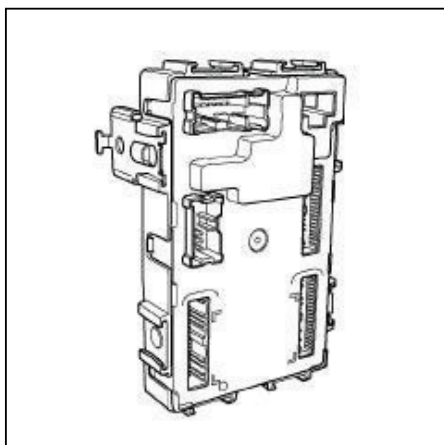

131590

- Demontați UCH .

Diagrama UCH

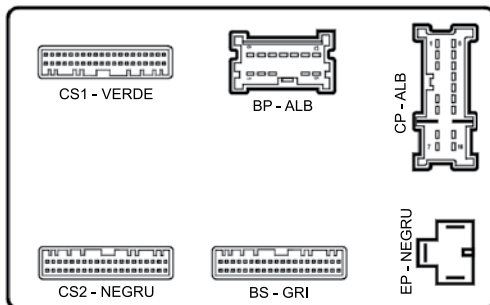

Schema electrică

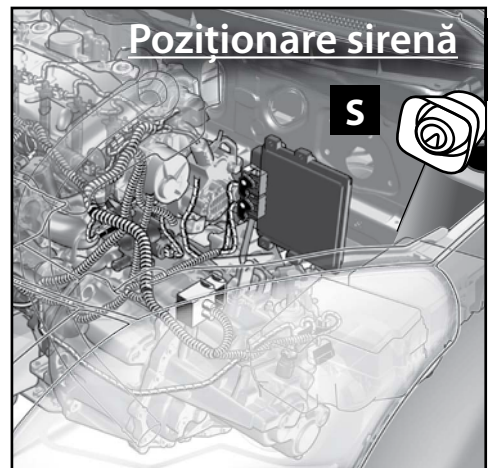
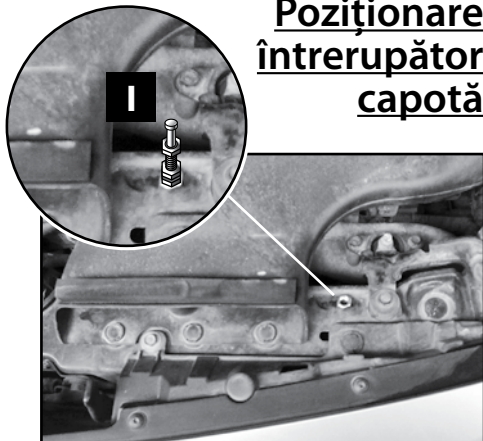
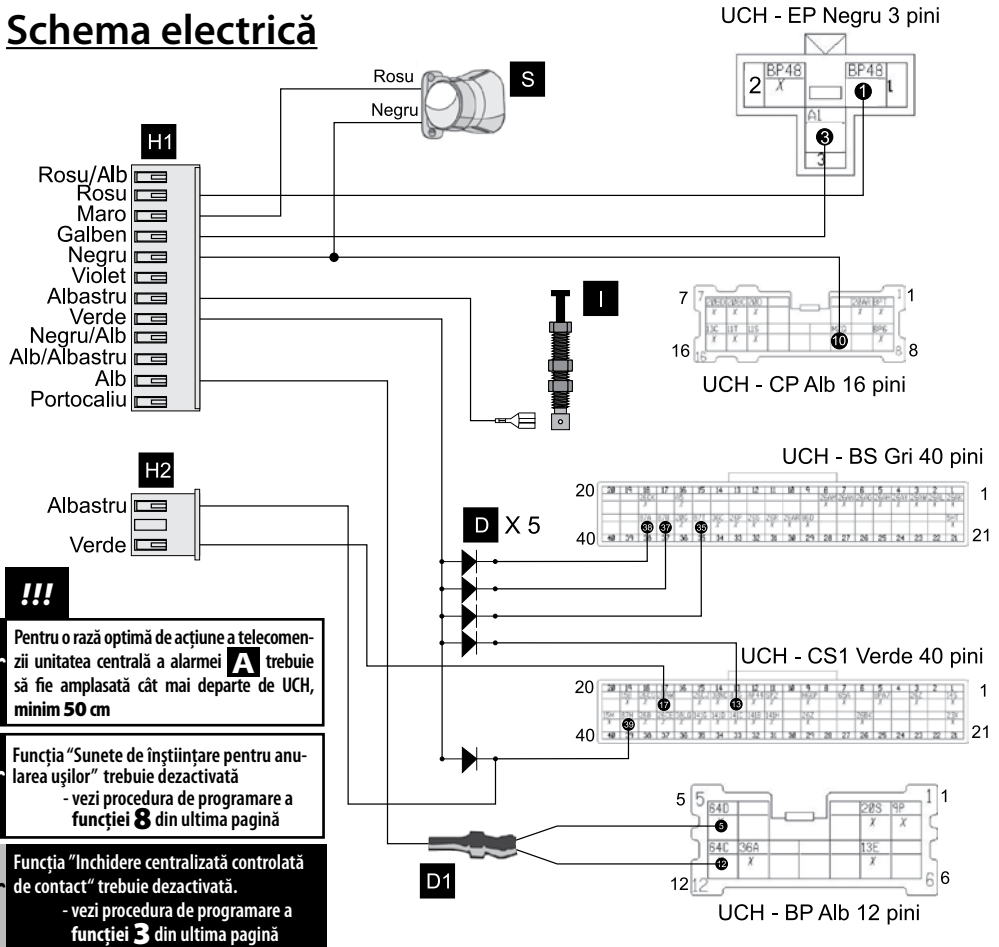



Acces UCH

- Întrerupeti contactul
- Debransați bateria

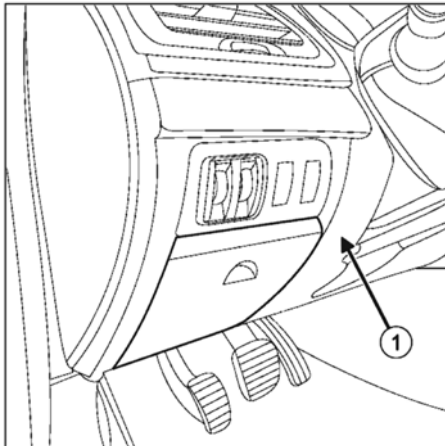

- Demontați garnitura inferioara a plansei de bord

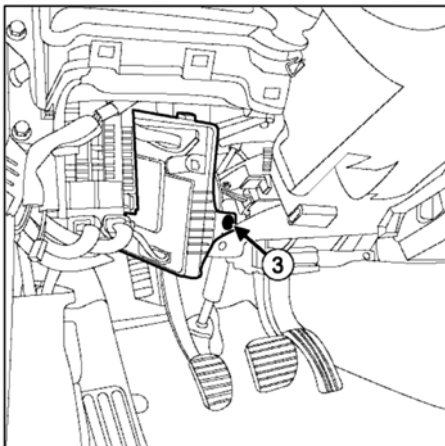

- Demontați șurubul (3) al Unității Centrale Habitaclu.

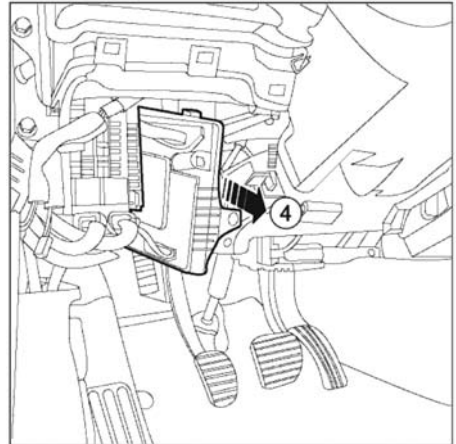

- Distațați Unitatea Centrală Habitaclu în (4)

Diagrama UCH

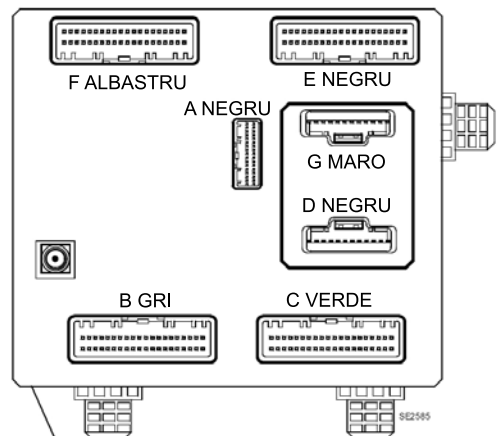

Schema electrică

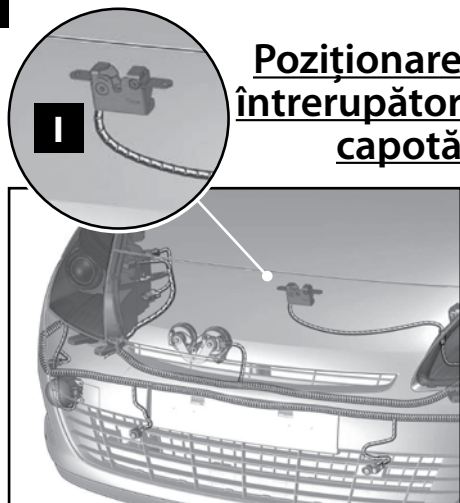
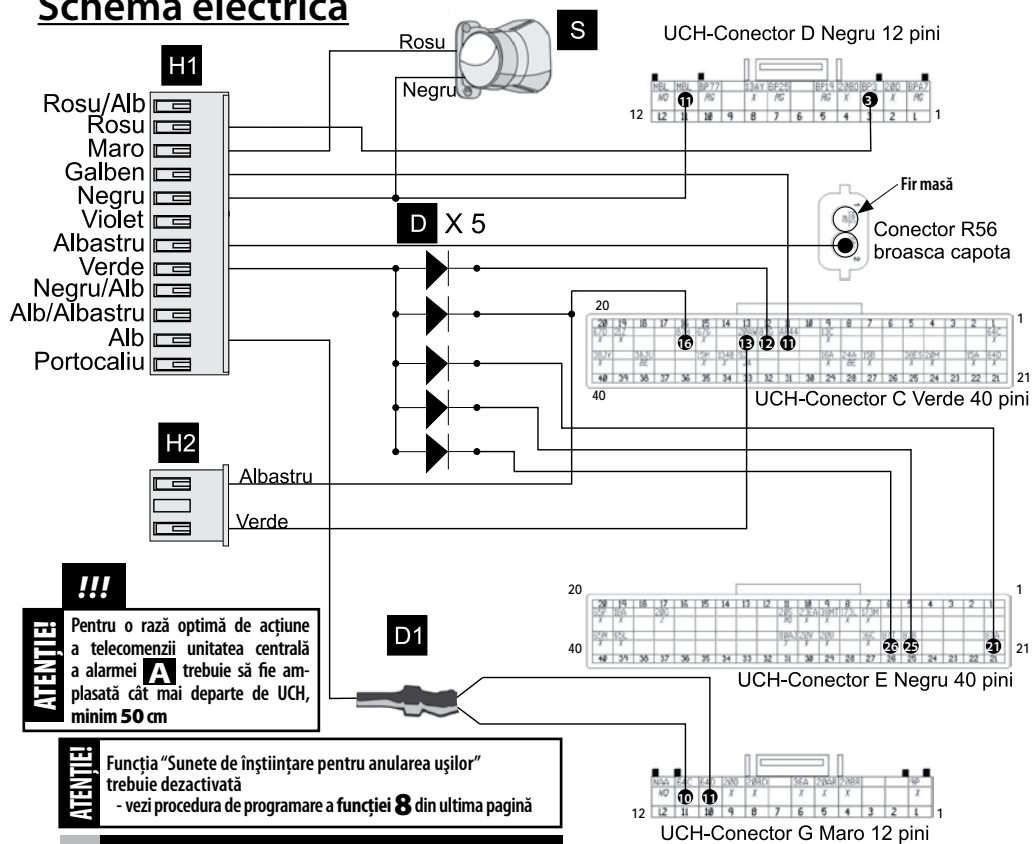



- Întrerupeti contactul
- Debransați bateria

Poziționare sirenă

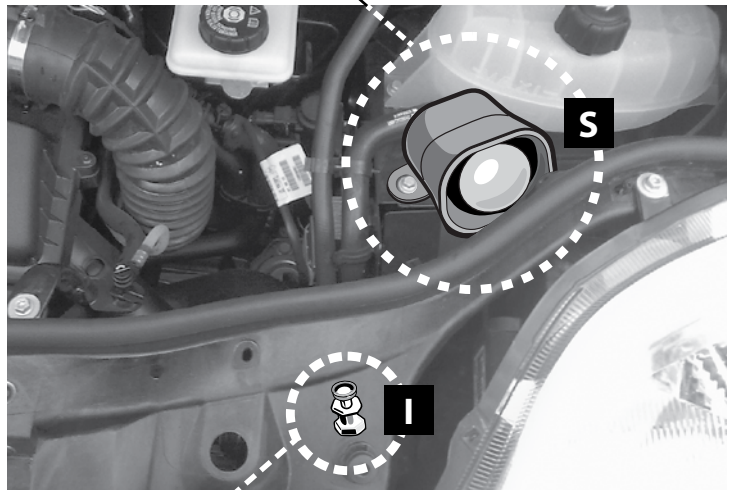

Poziționare întrerupător capotă

Schema electrică

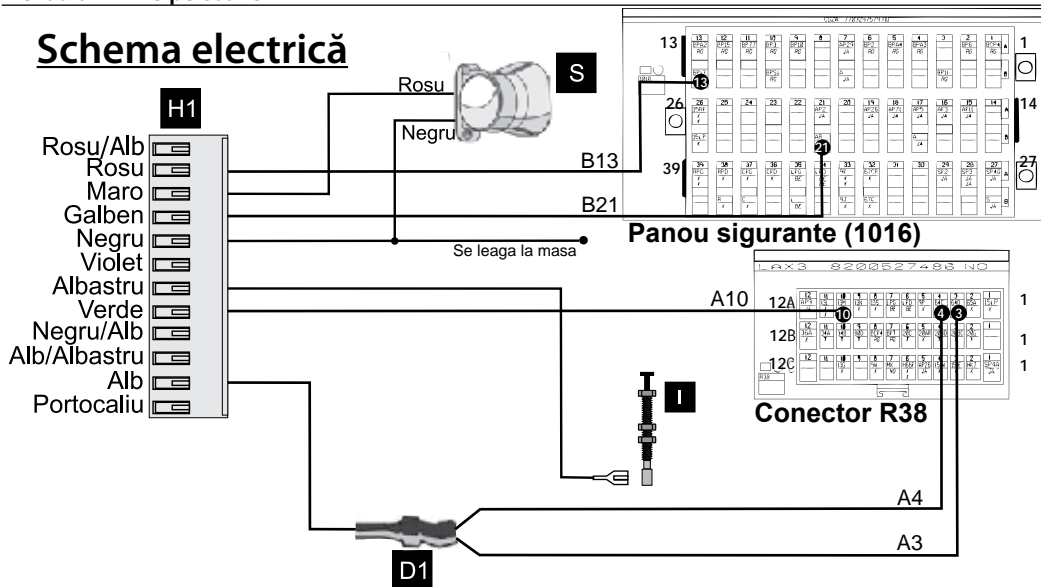

Panou siguranțe (1016)

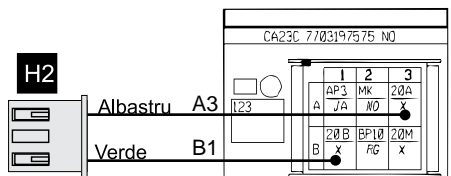

**Comandă închidere
Conector 123**

**Conector
R38**

**Comandă închidere
Conector 123**

ATENȚIE! Pentru o rază optimă de acțiune a telecomenzii unitatea centrală a alarmei **A** trebuie să fie amplasată cât mai departe de UCH, minim 50 cm

!!!

ATENȚIE! Funcția "Sunete de înștiințare pentru anularea ușilor" trebuie dezactivată - vezi procedura de programare a funcției **8** din ultima pagină

ATENȚIE! Funcția "Închidere centralizată controlată de contact" trebuie dezactivată. - vezi procedura de programare a funcției **3** din ultima pagină

NOTA: La fiecare plafonieră se va insera o diodă pe firul de + 12 V (Rosu/Albastru)

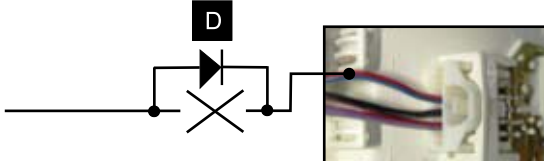

Schema electrică

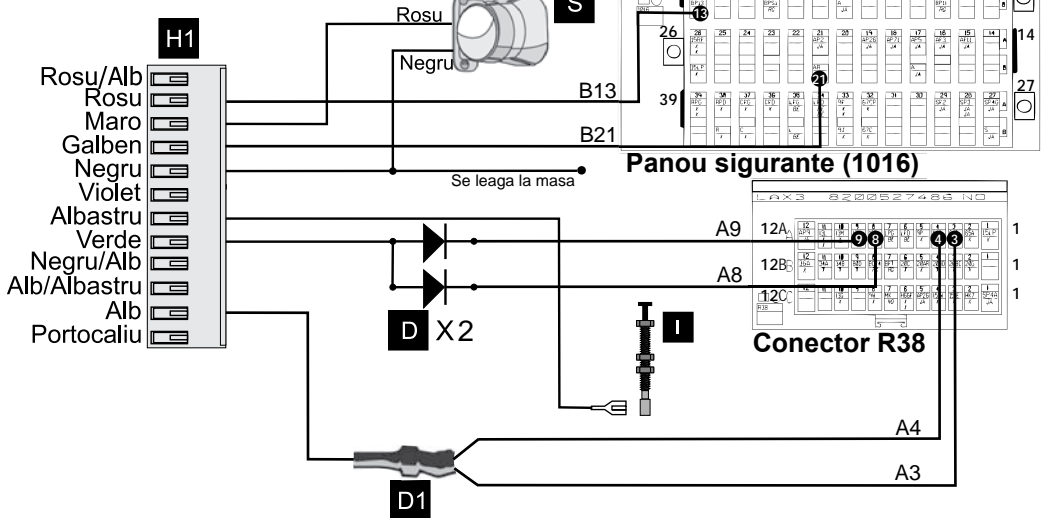

Panou siguranțe (1016)

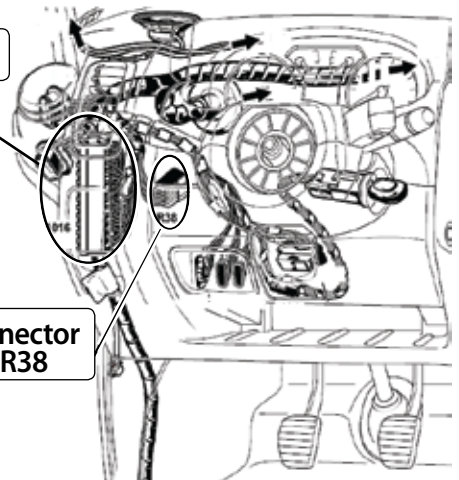

Conector R38

H2



Albastru A3
Verde B1

CA23C 7703197575 NO		
1	2	3
AP3	Mk	20A
A	JA	NO
		X
20B	BP10	20M
B	X	FG
		X

Comandă închidere
Conector 123

ATENȚIE!

Pentru o rază optimă de acțiune a telecomenzii unitatea centrală a alarmei **A** trebuie să fie amplasată cât mai departe de UCH, minim 50 cm

!!!

ATENȚIE!

Funcția "Inchidere centralizată controlată de contact" trebuie dezactivată.
- vezi procedura de programare a funcției **3** din ultima pagină

Comandă închidere
Conector 123

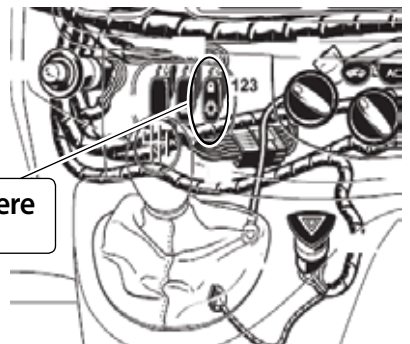

Procedura de programare a funcției 3

Pentru a accesa procedura:

1. Deschideți o ușă



2. Puneți și apoi luați contactul cheie.



3. Alegeți: În mai puțin de 10 secunde apăsați și eliberați întrerupătorul Valet de 3 ori. Apoi apăsați întrerupătorul încă o dată și mențineți. LED-ul va clipi de 3 ori și sirena va emite 3 sunete pentru a indica accesarea funcției 3.

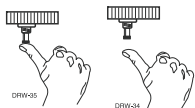

4. Transmiteți: În timp ce mențineți apăsat întrerupătorul Valet apăsați butonul de descuiere. LED-ul se va stinge. Sirena va emite două sunete.



5. Eliberați întrerupătorul Valet®.



Funcțiile scrise cu litere îngroșate sunt programate direct din fabrică.

Funcția

3

Setări implicite LED ON (Apăsați butonul de armare/dezarmare al telecomenzii)

Încuiere/descuiere ușii controlată de plus contact activată

Setări LED OFF (Apăsați butonul AUX al telecomenzii)

Încuiere/descuiere ușii controlată de plus contact dezactivată

Pentru a ieși din procedura de învățare, faceți una dintre următoarele acțiuni:

- Închideți ușa deschisă
- Puneți contactul cheie
- Nu faceți nimic timp de 15 secunde
- Apăsați întrerupătorul Valet® de mai multe ori

Procedura de programare a funcției 8

Pentru a accesa procedura:

1. Deschideți o ușă



2. Puneți și apoi luați contactul cheie.



3. Alegeți: În mai puțin de 10 secunde apăsați și eliberați întrerupătorul Valet de 8 ori. Apoi apăsați întrerupătorul încă o dată și mențineți. LED-ul va clipi de 8 ori și sirena va emite 8 sunete pentru a indica accesarea funcției 8.

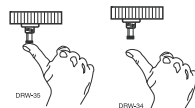

4. Transmiteți: În timp ce mențineți apăsat întrerupătorul Valet apăsați butonul de descuiere. LED-ul se va stinge. Sirena va emite două sunete.



5. Eliberați întrerupătorul Valet®.



Funcțiile scrise cu litere îngroșate sunt programate direct din fabrică.

Funcția

8

Setări implicite LED ON (Apăsați butonul de armare/dezarmare al telecomenzii)

Sunete de înștiințare pentru anularea ușilor - activate

Setări LED OFF (Apăsați butonul AUX al telecomenzii)

Sunete înștiințare pentru anularea ușilor - dezactivate

Pentru a ieși din procedura de învățare, faceți una dintre următoarele acțiuni:

- Închideți ușa deschisă
- Puneți contactul cheie
- Nu faceți nimic timp de 15 secunde
- Apăsați întrerupătorul Valet® de mai multe ori

